

# Mini climbing frame for kids

DE **Gebrauchs- und Montageanleitung**  
EN **Operating and assembly instructions**  
FR **Instructions d'utilisation et de montage**  
IT **Istruzioni per l'uso e il montaggio**  
ES **Instrucciones de montaje y de uso**

Art.-no.:  
Mini: 301192



**DEUTSCH** Willkommen bei der Juskys Gruppe GmbH

Vielen Dank für Ihr Vertrauen. Wir freuen uns, dass Sie sich für unser Produkt entschieden haben und wünschen Ihnen viel Freude damit.

**ENGLISH** Welcome to Juskys Gruppe GmbH

Thank you for your trust. We are glad that you have chosen our product and wish you much pleasure with it.

**FRANÇAIS** Bienvenue à Juskys Gruppe GmbH

Nous vous remercions de votre confiance. Nous sommes heureux que vous ayez choisi notre produit et vous souhaitons beaucoup de plaisir avec celui-ci.

**ITALIANO** Benvenuti a Juskys Gruppe GmbH

Grazie per la vostra fiducia. Siamo lieti che abbiate scelto il nostro prodotto e vi auguriamo di poterlo utilizzare con piacere.

**ESPAÑOL** Bienvenido a Juskys Gruppe GmbH

Gracias por su confianza. Nos alegramos de que haya elegido nuestro producto y le deseamos que disfrute mucho con él.

 **Juskys Gruppe GmbH ©**

Lindener Bergsfeld 9 | 31188 Holle | GERMANY | [www.juskys.de](http://www.juskys.de) | [www.artsauna.de](http://www.artsauna.de) | [info@juskys.de](mailto:info@juskys.de)

**DEUTSCH / ENGLISH / FRANÇAIS / ITALIANO / ESPAÑOL**

1. Deutsch .....	4
2. English .....	9
3. Français .....	14
4. Italiano .....	19
5. Español .....	24

# Inhalt

<b>1. Zu Ihrer Sicherheit</b> .....	4
1.1 Zu Ihrer Sicherheit .....	4
1.2 Bestimmungsgemäß gebrauchen.....	4
1.3 Nicht bestimmungsgemäß gebrauchen .....	4
1.4 Zielgruppe.....	4
1.5 Warnstufen .....	4
1.6 Symbole .....	4
1.7 Sicherheitshinweise .....	5
<b>2. Beschreibung und Funktion</b> .....	5
<b>3. Auspacken und prüfen</b> .....	5
3.1 Produkt auspacken .....	5
3.2 Lieferumfang .....	5
<b>4. Montieren</b> .....	6
4.1 Aufstellort wählen .....	6
<b>5. Transportieren</b> .....	6
<b>6. Gebrauchen</b> .....	6
<b>7. Demontieren</b> .....	6
<b>8. Lagern</b> .....	6
<b>9. Reinigen und Warten</b> .....	7
9.1 Reinigen.....	7
9.2 Wartungsplan.....	7
<b>10. Reparieren</b> .....	7
<b>11. Technische Daten</b> .....	7
<b>12. EU-Konformitätserklärung</b> .....	7
<b>13. Entsorgen</b> .....	7
13.1 Verpackung .....	7
13.2 Produkt allgemein.....	7
<b>14. Teileliste</b> .....	28
<b>15. Montieren</b> .....	29

# 1. Zu Ihrer Sicherheit

## 1.1 Zu Ihrer Sicherheit

- ▶ Lesen sie dieses Dokument aufmerksam und vollständig.
- ▶ Befolgen Sie die Anweisungen und Sicherheitshinweise in diesem Dokument und am Produkt.
- ▶ Verwenden sie das Produkt nur in technisch einwandfreiem Zustand sowie sicherheitsbewusst und gefahrenbewusst.
- ▶ Heben Sie dieses Dokument zum Nachschlagen und für die Weitergabe auf und nahe des Produktes verfügbar.

## 1.2 Bestimmungsgemäß gebrauchen

Das Produkt ist ausschließlich für den Privatgebrauch entwickelt worden.

- ▶ Benutzen Sie das Produkt ausschließlich als Klettergerüst in geschlossenen Räumen.
- ▶ Verwenden Sie das Produkt nur im Originalzustand, mit den gelieferten Originalteilen und/oder vom Hersteller freigegebenen Ersatzteilen.
- ▶ Lassen Sie Reparaturen nur von Fachpersonal durchführen.

Jede abweichende Nutzung gilt als nicht bestimmungsgemäße Verwendung und kann schwere Personen- und Sachschäden zur Folge haben.

Bei Nichtbeachtung der Hinweise und daraus resultierenden Schäden an Personen und Gegenständen übernehmen wir keine Haftung.

## 1.3 Nicht bestimmungsgemäß gebrauchen

Das Produkt ist nicht für gewerbliche Zwecke geeignet.

Das Produkt ist nicht für den semiprofessionellen Einsatz wie beispielsweise in Krankenhäusern, Vereinen, Hotels, Schulen usw. und auch nicht für den gewerblichen bzw. professionellen Einsatz wie beispielsweise in Fitness-Studios geeignet.

Alle Teile, auf denen man klettern, sitzen oder stehen kann, sollten nicht höher als 2500 mm über dem Boden sein

- ▶ Benutzen Sie das Produkt nicht in Feuchträumen wie Bädern, Schwimmbädern oder Saunen.
- ▶ Verändern oder modifizieren Sie das Produkt nicht.
- ▶ Benutzen Sie das Produkt nicht mit defekten Teilen.
- ▶ Überlasten Sie das Produkt nicht, siehe Kapitel Technische Daten.
- ▶ Hängen Sie keine schweren Gegenstände an das Produkt.

## 1.4 Zielgruppe

**Benutzer** sind Kinder ab 3 Jahren unter Beaufsichtigung eines Erwachsenen, die die Gebrauchsanleitung und Kennzeichnungen auf dem Produkt gelesen und verstanden oder eine vergleichbare Einweisung hinsichtlich Gebrauch und Sicherheitshinweisen bekommen haben.

Personen mit körperlich oder geistig eingeschränkten Fähigkeiten dürfen das Produkt nur unter Aufsicht eines erwachsenen Benutzers benutzen.

Montagearbeiten, Wartungsarbeiten und Reinigung dürfen nicht von Kindern ausgeführt werden.

Benutzer dürfen das Produkt nur in Vollbesitz Ihrer physischen, psychischen und sensorischen Fähigkeiten, also im wachen und nüchternen Zustand verwenden.

**Fachpersonal** sind mit mechanischer Fachausbildung geschulte Personen wie ausgebildete Handwerker, Metallbauer, etc.

## 1.5 Warnstufen

### **GEFAHR**

Warnung vor Gefahren, die bei Missachtung der Maßnahmen **unmittelbar zu Tod** oder schweren Verletzungen führen.

### **WARNUNG**

Warnung vor Gefahren, die bei Missachtung der Maßnahmen zu **Tod oder schweren** Verletzungen führen können.

### **VORSICHT**

Warnung vor Gefahren, die bei Missachtung der Maßnahmen zu **Verletzungen** führen können.

### **ACHTUNG**

Warnung vor Gefahren, die bei Missachtung der Maßnahmen zu **Sachschäden** führen können.

## 1.6 Symbole

### Symbol Bezeichnung



Mit dem **CE-Zeichen** gekennzeichnete Produkte erfüllen alle anzuwendenden Vorschriften der Europäischen Union.



Dieses Symbol weist darauf hin, dass der Benutzer die Anleitung vor Gebrauch gelesen und verstanden haben soll.



Das internationale Recycling-Symbol weist auf wiederverwertbares Material hin.



Dieses Symbol weist darauf hin, dass die Benutzung von elektrischen Schraubern verboten ist.

A-Z /  
1-N

Diese Kürzel kennzeichnen ein für den Montageschritt benötigtes Bauteil in Abbildungen.

## 1.7 Sicherheitshinweise

**! WARNUNG**

**Verletzungsgefahr durch Umkippen.**  
Durch seitlichen Anhängen kann es zum Umkippen des Produktes kommen.

- ▶ Hängen Sie sich nicht einseitig an das Produkt.
- ▶ Sichern Sie das Produkt gegen Umfallen durch die Befestigung des Produktes am Boden mittels Bodenankern.

**! WARNUNG**

**Strangulationsgefahr und Verletzungsgefahr.**  
Bei Nichtbeachtung der Hinweise kann es zu schweren Verletzungen bis hin zum Tode kommen.

- ▶ Verwenden Sie ausschließlich das Originalzubehör.
- ▶ Tauschen Sie defektes Zubehör oder Anbauteile sofort aus.
- ▶ Lassen Sie Kinder mit dem Produkt niemals unbeaufsichtigt.
- ▶ Hängen Sie Zubehörteile ab bei Nichtbenutzung und bewahren Sie sie an einem sicheren Ort auf.

**! WARNUNG**

**Brandgefahr durch Wärmequellen.**  
Das Produkt besteht aus Holz und/oder anderen brennbaren Materialien.

- ▶ Halten Sie das Produkt von Wärmequellen wie beispielsweise Heizungsrohren und offenem Feuer fern.

**! VORSICHT**

**Verletzungen und Sachschaden.**  
Modifizierung des Produktes kann zu Verletzungen und Sachschäden sowie zum Erlöschen der Gewährleistung führen.

- ▶ Verwenden Sie das Produkt nur mit den gelieferten Originalteilen und im Originalzustand.
- ▶ Verwenden Sie nur vom Hersteller freigegebene Ersatzteile.

## 2. Beschreibung und Funktion

Dieses Produkt ist ein Klettergerüst für Kinder für den Innenbereich. Mit diesem Spielgerät lassen sich Klimmzüge, Kletter- und Turnübungen ausführen. Zur Montage wird das Klettergerüst einfach aufgestellt und am Boden verankert.

## 3. Auspacken und prüfen

### 3.1 Produkt auspacken

**! WARNUNG**

**Erstickungsgefahr durch Verpackungsmaterial und durch Verschlucken von Kleinteilen.**

- ▶ Entsorgen Sie das Verpackungsmaterial sofort vorschriftsmäßig im Hausmüll.
- ▶ Bewahren Sie zum Wiederverpacken notwendige Verpackungen und Kleinteile feuchtigkeitsgeschützt sowie für Kinder unzugänglich auf.

**ACHTUNG**

**Sachschaden.**  
Spitze, scharfe und kratzende Gegenstände können das Produkt beim Öffnen der Verpackung beschädigen.

- ▶ Benutzen Sie keine spitzen, scharfen oder kratzenden Gegenstände zum Öffnen der Verpackung.

1. Ziehen Sie Klebe- und Zurrbänder mit der Hand ab oder nutzen Sie eine Schere.
2. Stellen Sie den Karton mit den Richtungspfeilen nach oben zeigend auf.
3. Öffnen Sie den Verpackungskarton.
4. Entnehmen Sie alle Teile aus dem Karton.
5. Legen Sie die Teile nebeneinander auf eine freie, weiche und ebene Fläche.
6. Prüfen Sie den Lieferumfang auf Vollständigkeit und Unversehrtheit.

### 3.2 Lieferumfang

Nr.	Beschreibung	Menge
1	Klettergerüst inkl. Schaukel, Kletternetz, Rutsche, Kletterwand	1
2	Gebrauchsanleitung	1

## 4. Montieren

### 4.1 Aufstellort wählen

#### ACHTUNG

##### Beschädigung des Produktes durch fehlerhafte Montage.

- ▶ Bauen Sie das Produkt vollständig und sicher auf.
- ▶ Bauen Sie das Produkt mit mindestens einer zweiten Person auf.
- ▶ Schrauben Sie die Schrauben handfest in die Verbindungslöcher und ziehen Sie die Schrauben erst im letzten Schritt fest, um ein Verkanten der Teile zu verhindern.

1. Wählen Sie einen geeigneten Aufstellort, der folgende Voraussetzungen erfüllt:
  - der Raum ist trocken und es kann regelmäßig gelüftet werden
  - der Raum besitzt einen ebenen und rutschfesten Untergrund
2. Folgen Sie den abgebildeten Montageschritten unter Beachtung der Sicherheitshinweise, siehe „15. Montieren“ auf Seite 29.

## 5. Transportieren

#### VORSICHT

##### Verletzungsgefahr und Sachschäden durch falschen Transport.

- ▶ Transportieren Sie das Produkt nur demontiert oder aufrecht mit einer weiteren Person.

## 6. Gebrauchen

#### WARNUNG

##### Verletzungsgefahr durch unsachgemäße Benutzung.

Bei einer nicht bestimmungsgemäßen oder falschen Benutzung kann es zu schweren Verletzungen kommen.

- ▶ Benutzen Sie das Produkt entsprechend der bestimmungsgemäßen Verwendung.
- ▶ Kontrollieren Sie vor jeder Benutzung alle Anbauteile auf festen Sitz und Beschädigungen.
- ▶ Tragen Sie keine spitzen oder scharfen Gegenstände während der Benutzung bei sich.

- ▶ Achten Sie darauf, dass sich während der Benutzung keine weiteren Personen, Tiere und Gegenstände in der Nähe des Produktes befinden.
- ▶ Achten Sie darauf, dass die Kinder bei der Benutzung eng anliegende Kleidung tragen.
- ▶ Achten Sie darauf, dass lange Haare vor der Benutzung zusammengebunden sind.
- ▶ Legen Sie zur Sicherheit Matten aus.

## 7. Demontieren

- ▶ Demontieren Sie das Produkt in umgekehrter Montagereihenfolge, siehe Kapitel „15. Montieren“ auf Seite 29.

## 8. Lagern

#### ACHTUNG

##### Sachschaden durch fehlerhaftes Lagern.

- ▶ Lagern Sie das Produkt zusammengebaut und aufrecht oder demontiert an einem trockenen, sauberen Ort.
- ▶ Schützen Sie das Produkt vor Staub und Feuchtigkeit.
- ▶ Stellen Sie keine Gegenstände wegen auftretender Verformungen auf das Produkt.

## 9. Reinigen und Warten

### 9.1 Reinigen

#### ACHTUNG

##### Beschädigung des Produktes durch falsche Reinigungsmittel.



- ▶ Prüfen Sie die Verträglichkeit der Reinigungsmittel mit der Oberfläche an einer unauffälligen Stelle am Produkt.
- ▶ Verwenden Sie zur Reinigung keine organischen Lösungsmittel, kochendes Wasser, starke Säuren oder alkalische Reiniger.

- ▶ Entfernen Sie Staub und leichten Schmutz mit einem angefeuchteten Tuch oder einer weichen Bürste.
- ▶ Benutzen Sie bei größeren Verschmutzungen einen milden, nicht entflammaren und lebensmittelverträglichen Reiniger oder ein mit Wasser angefeuchtetes Tuch.

### 9.2 Wartungsplan

Regelmäßige Wartung erhöht die Sicherheit und die Langlebigkeit Ihres Produktes.

#### Vor jeder Benutzung

##### Zustand

- ▶ Kontrollieren Sie das Produkt auf seinen technischen Gesamtzustand und seine Hygiene.

##### Wandbefestigung

- ▶ Kontrollieren Sie die Wandbefestigung auf Schäden und einen festen Halt.

##### Anbauteile

- ▶ Kontrollieren Sie, ob sich Anbauteile gelöst oder verzogen haben und fixieren Sie diese wieder bei Bedarf.

## 10. Reparieren

#### ACHTUNG

##### Beschädigung durch unsachgemäße Reparatur.



- ▶ Verwenden Sie nur vom Hersteller freigegebene oder originale Ersatzteile.
- ▶ Lassen Sie Reparaturen nur von Fachpersonal durchführen.

## 11. Technische Daten

Bezeichnung	Wert
Material:	Kiefernsperrholz, Kiefernholz
Farbe:	Holz, naturbelassen
Maximale Belastbarkeit:	100 kg / Seite Leiter: 30 kg Seil: 30 kg
Zul. Personenanzahl:	Max. 3 Personen (150 kg)
Gewicht:	20,6 kg

#### Maße

##### (Breite x Tiefe x Höhe)

Stellmaß:	105 x 100 x 100 cm
-----------	--------------------

## 12. EU-Konformitätserklärung

Hiermit erklärt der Inverkehrbringer, dass das genannte Produkt den geltenden Europäischen Mindestanforderungen entspricht.

Der vollständige Text der EU-Konformitätserklärung ist unter der folgenden Internetadresse verfügbar: <https://www.juskys.de>.

## 13. Entsorgen

### 13.1 Verpackung

Das Verpackungsmaterial ist wiederverwertbar.

- ▶ Entsorgen Sie die Verpackung umweltgerecht und führen Sie diese der regionalen Wertstoffsammlung zu.

### 13.2 Produkt allgemein

Dieses Produkt gehört nicht in den Hausmüll. Geben Sie es am Ende seiner Lebensdauer an den Hersteller, die Verkaufsstelle oder an dafür eingerichtete, öffentliche Sammelstellen kostenlos zurück. Einzelheiten zur Entsorgung regelt das jeweilige Landesrecht. Wertstoffe werden dem Recyclingkreislauf zugeführt, um daraus neue Rohstoffe zu gewinnen. Folgende Wertstoffe werden in kommunalen Sammelstellen gesammelt:

- Altglas, Kunststoffe, Altmetalle, Bleche uvm.

Mit dieser Art der Verwertung von Altprodukten leisten Sie einen wichtigen Beitrag zum Schutz unserer Umwelt.

---

# Content

<b>1. For your safety</b> .....	9
1.1 For your safety .....	9
1.2 Use as intended .....	9
1.3 Improper use .....	9
1.4 Target group.....	9
1.5 Warning levels .....	9
1.6 Symbols .....	9
1.7 Safety instructions .....	10
<b>2. Description and function</b> .....	10
<b>3. Unpack and check</b> .....	10
3.1 Unpacking the product .....	10
3.2 Scope of delivery .....	10
<b>4. Mounting</b> .....	11
4.1 Place of installation .....	11
<b>5. Transport</b> .....	11
<b>6. Use</b> .....	11
<b>7. Disassembly</b> .....	11
<b>8. Store</b> .....	11
<b>9. Maintenance and schedule</b> .....	12
9.1 Cleaning .....	12
9.2 Maintenance plan.....	12
<b>10. Repairing</b> .....	12
<b>11. EU Declaration of Conformity</b> .....	12
<b>12. Technical data</b> .....	12
<b>13. Disposing</b> .....	12
13.1 Packaging .....	12
13.2 Product in general.....	12
<b>14. Part list</b> .....	28
<b>15. Assembly</b> .....	29

# 1. For your safety

## 1.1 For your safety

- ▶ Read this document carefully and completely.
- ▶ Follow the instructions and safety information in this document and on the product.
- ▶ Only use the product in perfect technical condition and in a safety-conscious and risk-aware manner.
- ▶ Keep this document for future reference and forwarding, as well as available near the product.

## 1.2 Use as intended

The product has been developed exclusively for private use.

- ▶ Only use the product as a climbing frame indoors.
- ▶ Only use the product in its original condition, with the original parts supplied and/or spare parts approved by the producer.
- ▶ Only have repairs carried out by qualified personnel.

Any other use is considered improper use and can result in severe personal injury and damage to property.

We accept no liability for non-compliance with instructions, safety instructions and improper use or any resulting damage to persons or property.

## 1.3 Improper use

The product is not suitable for commercial purposes.

The product is not suitable for semi-professional use, such as in hospitals, clubs, hotels, schools, etc., nor for commercial or professional use, such as in fitness centres.

All parts on which you can climb, sit or stand should not be higher than 2500 mm above the ground.

- ▶ Do not use the product in damp rooms such as bathrooms or saunas.
- ▶ Do not alter or modify the product.
- ▶ Do not use the product with defective parts.
- ▶ Do not overload the product.
- ▶ Do not hang any heavy objects on the product.

## 1.4 Target group

**Users** are adults and children over 3 years under adult supervision, who have read and understood these instructions and the markings on the product or have received comparable instruction with regard to use and safety instructions.

Only they are allowed to use the product.

Persons with physical or mental disabilities/children/pregnant women may only use the product under the supervision of an adult.

Assembly work, maintenance work and cleaning may not be carried out by the aforementioned persons.

Users may only use the product when they are in full physical, mental and sensoric abilities, i.e. when they are awake and sober.

**Skilled personnel** are people who have received specialist mechanical training, such as trained craftsmen, metalworkers etc.

## 1.5 Warning levels

### **DANGER**

Warning of dangers that will lead **directly to death** or serious injuries if the measures are ignored.

### **WARNING!**

Warning of dangers that can result in **death** or **serious injury** if the measures are ignored.

### **CAUTION**

Warning of dangers that can lead to **injuries** if the measures are ignored.

### **NOTICE**

Warning of dangers that can lead to **material damage** if the measures are ignored.

## 1.6 Symbols

### Symbol Description



Products marked with the CE mark meet the fundamental applicable regulations of the European Union.



This symbol indicates that the user should have read and understood the instructions before use.



The international recycling symbol indicates recyclable material.



This symbol indicates that the use of electric screwdrivers is prohibited.

A-Z /  
1-N

These abbreviations identify a component required for the assembly step in illustrations.

## 1.7 Safety instructions

 **WARNING!**

**Risk of injury from tipping over.**  
Hanging from the side can cause the product to tip over.

- ▶ Do not hang on to the product from one side.
- ▶ Secure the product against tipping over by fastening it to the floor using floor anchors.

 **WARNING!**

**Risk of strangulation and injury.**  
Failure to follow the instructions may result in serious injury or even death.

- ▶ Only use original accessories.
- ▶ Replace defective accessories or attachments immediately.
- ▶ Never leave children unattended with the product.
- ▶ Unhook accessories when not in use and store them in a safe place.

 **WARNING!**

**Fire hazard from heat sources.**  
The product is made of wood and/or other combustible materials.

- ▶ Keep the product away from heat sources such as heating pipes or open flames.

 **CAUTION**

**Injuries and property damage.**  
Modification of the product may result in personal injury and property damage and will void the warranty.

- ▶ Only use the product with the original parts supplied and in the original condition.
- ▶ Only use spare parts approved by the manufacturer.

## 2. Description and function

This product is a climbing frame for children for indoor use. This play equipment can be used to perform pull-ups, climbing and gymnastics exercises. To assemble, the climbing frame is simply set up and anchored to the ground.

## 3. Unpack and check

### 3.1 Unpacking the product

 **WARNING!**

**Risk of suffocation from packaging material and from swallowing small parts.**

- ▶ Dispose of the packaging material in the household waste according to regulations.
- ▶ Store the packaging and small parts required for repackaging away from moisture and out of reach of children.

**NOTICE**

**Material damage.**  
Pointed, sharp and scratching objects can damage the product when opening the packaging.

- ▶ Do not use any pointed, sharp or scratching objects to open the packaging.
- ▶ Be careful with the following work.

1. Pull off tape and tie-down straps by hand or use scissors.
2. Set the box up with the directional arrows pointing up.
3. Open the packing carton.
4. Remove all parts from the box.
5. Lay the pieces side by side on a clear, soft, and level surface.
6. Check the scope of delivery for completeness and intactness.

### 3.2 Scope of delivery

No.	Description	Quantity
1	Climbing frame incl. swing, climbing net, slide, climbing wall	1
2	Instructions for use	1

## 4. Mounting

### NOTICE

#### Damage to the product due to incorrect assembly.

- ▶ Assemble the product completely and safely.
- ▶ Assemble the product with at least one second person.
- ▶ Screw the screws hand-tight into the connecting holes and only tighten the screws in the last step to prevent the parts from jamming.

### 4.1 Place of installation

1. Select a suitable installation location that meets the following requirements:
  - The installation location is dry and can be ventilated regularly.
  - The room has a level surface.
2. Follow the assembly steps shown, observing the safety instructions, see „15. Assembly“ on page 29.

## 5. Transport

### CAUTION

#### Risk of injury and material damage due to incorrect transport.

- ▶ Only transport the product disassembled or upright with another person.
- ▶ Wear protective gloves and safety shoes during transport.

## 6. Use

### WARNING

#### Risk of injury due to improper use.

Improper or incorrect use may result in serious injuries.

- ▶ Use the product according to its intended use.
- ▶ Before each use, check all attachments for tight fit and damage.
- ▶ Do not carry any pointed or sharp objects with you during use.

- ▶ Make sure that no other persons, animals or objects are near the product during use.
- ▶ Wear light and tight-fitting clothing or suitable sportswear.
- ▶ Tie up long hair before use.
- ▶ Lay out mats for safety.

## 7. Disassembly

- ▶ Disassemble the product in reverse order of assembly, see chapter „15. Assembly“ on page 29.

## 8. Store

### NOTICE

#### Damage to the product due to incorrect storage.

- ▶ Store the product assembled and upright or disassembled afterwards in a dark, cool, dry and well-ventilated place.
- ▶ Protect the product from dust and moisture.
- ▶ Do not place any objects on the product because of deformations that may occur.

## 9. Maintenance and schedule

### 9.1 Cleaning

#### NOTICE

##### Damage caused by incorrect cleaning agents.

- ▶ Check the compatibility of the cleaning agent with the surface on an inconspicuous area.
- ▶ Do not use any organic solvents, boiling water, strong acids or alkaline cleaning agents for cleaning.

▶ Remove dust and light dirt with a damp cloth or a soft brush.

▶ Use a mild, non-flammable and food-safe cleaning agent or a cloth dampened with water for heavy soiling. Regular maintenance increases the safety and longevity of your product.

### 9.2 Maintenance plan

Regular maintenance increases the safety and longevity of your product.

#### Before each use

##### Condition

- ▶ Check the product for its overall technical condition and hygiene.

##### Wall mounting

- ▶ Check the wall mounting for damage and a firm hold.

##### Attachment parts

- ▶ Check whether attachment parts have become loose or distorted.

## 10. Repairing

#### NOTICE

##### Damage due to improper repair

- ▶ Only use spare parts approved by the manufacturer or original ones.
- ▶ Only have repairs carried out by qualified personnel.

## 11. EU Declaration of Conformity

The distributor hereby declares that the named product meets the applicable European minimum requirements.

The full text of the EU declaration of conformity is available at the following internet address: <https://www.juskys.de>.

## 12. Technical data

Description	Value
Material:	Pine plywood, pine wood
Colour:	Wood, untreated
Max. load:	100 kg / side Ladder: 30 kg Rope: 30 kg
Permitted number of people:	Max. 3 persons (150 kg)
Weight:	20.6 kg

#### Dimensions

##### (Width x Depth x Height)

Total:	105 x 100 x 100 cm
--------	--------------------

## 13. Disposing

### 13.1 Packaging

The packaging material is recyclable.

▶ Dispose of the packaging in an environmentally friendly manner and take it to the regional collection of recyclables.

### 13.2 Product in general

This product does not belong in household waste. At the end of its service life, return it free of charge to the producer, point of sale or public collection points set up for this purpose. Details of disposal are regulated by the respective national law. Valuable materials are fed into the recycling cycle in order to gain new raw materials from them. The following recyclables are collected in municipal collection points:

- Waste glass, plastics, scrap metal, sheet metal and much more.

With this type of recycling of old products you make an important contribution to the protection of our environment.

# Table des matières

<b>1. Pour votre sécurité</b> .....	14
1.1 Pour votre sécurité.....	14
1.2 Utilisation conforme.....	14
1.3 Utilisation non conforme.....	14
1.4 Groupe cible.....	14
1.5 Niveaux d'avertissement.....	14
1.6 Symboles.....	14
1.7 Instructions de sécurité.....	15
<b>2. Description et fonctionnement</b> .....	15
<b>3. Déballage et contrôle</b> .....	15
3.1 Déballer le produit.....	15
3.2 Contenu de la livraison.....	15
<b>4. Montage</b> .....	16
4.1 Lieu d'installation.....	16
<b>5. Transport</b> .....	16
<b>6. Utiliser</b> .....	16
<b>7. Démontage</b> .....	16
<b>8. Stockage</b> .....	16
<b>9. Nettoyage et maintenance</b> .....	17
9.1 Nettoyage.....	17
9.2 Plan de maintenance.....	17
<b>10. Réparation</b> .....	17
<b>11. Données techniques</b> .....	17
<b>12. Déclaration de conformité UE</b> .....	17
<b>13. Élimination</b> .....	17
13.1 Emballage.....	17
13.2 Généralités relatives au produit.....	17
<b>14. Liste des pièces</b> .....	28
<b>15. Montage</b> .....	29

# 1. Pour votre sécurité

## 1.1 Pour votre sécurité

- ▶ Veuillez lire ce document avec attention et dans son intégralité.
- ▶ Veuillez suivre les instructions et les consignes de sécurité mentionnées dans ce document ainsi que sur le produit.
- ▶ N'utilisez le produit que si celui-ci est dans un état technique irréprochable, en pleine conscience des règles de sécurité et des risques encourus.
- ▶ Conservez ce produit sur et à proximité de l'appareil pour référence ultérieure et en cas de cession de l'appareil.

## 1.2 Utilisation conforme

Le produit a été conçu exclusivement pour une utilisation dans le domaine privé.

- ▶ N'utilisez le produit que comme structure d'escalade dans des espaces fermés.
- ▶ N'utilisez le produit que dans son état d'origine, avec les pièces d'origine fournies et/ou avec des pièces détachées autorisées par le fabricant.

Toute autre utilisation est considérée comme non conforme et peut entraîner d'importants dommages corporels et matériels.

Nous déclinons toute responsabilité en cas de non-respect des instructions et des consignes de sécurité, d'une utilisation non conforme et de dommages corporels et matériels en résultant.

## 1.3 Utilisation non conforme

Le produit n'est pas conçu pour une utilisation à des fins commerciales.

Le produit n'est pas adapté à une utilisation semi-professionnelle, par exemple dans les hôpitaux, les clubs, les hôtels, les écoles, etc., ni à une utilisation commerciale ou professionnelle, par exemple dans les salles de sport.

Toutes les parties sur lesquelles il est possible de grimper, de s'asseoir ou de se tenir debout ne doivent pas être situées à plus de 2500 mm du sol.

- ▶ N'utilisez pas le produit dans des pièces humides telles que des salles de bain ou des saunas.
- ▶ Ne modifiez pas et ne transformez pas le produit.
- ▶ N'utilisez pas le produit avec des pièces défectueuses.
- ▶ Ne surchargez pas le produit.
- ▶ Ne suspendez pas d'objets lourds au produit.

## 1.4 Groupe cible

**Les utilisateurs** sont les adultes et les enfants à partir de 3 ans sous la surveillance d'un adulte, qui ont lu et compris ces instructions et les marquages sur le produit ou qui ont reçu une formation similaire relative à l'utilisation et aux consignes de sécurité.

Les personnes présentant des capacités physiques ou mentales réduites ne peuvent utiliser le produit que sous la surveillance d'un adulte.

Les travaux de montage, de maintenance et de nettoyage ne doivent pas être effectués par les personnes mentionnées ci-avant.

Les utilisateurs ne peuvent utiliser le produit que s'ils sont éveillés, sobres et en pleine possession de leurs capacités physiques, psychiques et sensorielles.

**Le personnel** qualifié représente les personnes ayant reçu une formation spécialisée dans les domaines mécanique telles que les métallurgistes, artisans qualifiés etc.

## 1.5 Niveaux d'avertissement

### DANGER

Avertissement portant sur les dangers pouvant entraîner **directement la mort** ou de graves blessures en cas de non-respect des mesures.

### AVERTISSEMENT!

Avertissement portant sur les dangers pouvant entraîner **la mort ou de graves blessures** en cas de non-respect des mesures.





### PRUDENCE

Avertissement portant sur les dangers pouvant entraîner des **blessures** en cas de non-respect des mesures.

### ATTENTION

Avertissement portant sur les dangers pouvant entraîner des **dommages matériels** en cas de non-respect des mesures.

## 1.6 Symboles

Symboles	Description
	Les produits présentant un marquage CE répondent aux règles fondamentales applicables de l'Union européenne.
	Ce symbole indique que l'utilisateur doit avoir lu et compris les instructions avant toute utilisation.
	Le symbole international de recyclage indique que le matériau est recyclable.
	Ce symbole indique que l'utilisation de visseuses électriques est interdite.
A-Z / 1-N	Ces abréviations indiquent un composant nécessaire à l'étape de montage dans les illustrations.

## 1.7 Instructions de sécurité

**AVERTISSEMENT!**

**Risque de blessure par basculement.**  
L'accrochage latéral peut entraîner le basculement du produit.

- ▶ Ne pas s'accrocher au produit d'un seul côté.
- ▶ Protéger le produit contre le renversement en le fixant au sol à l'aide d'ancrages au sol.

**AVERTISSEMENT!**

**Risque de strangulation et de blessure.**  
Le non-respect des consignes peut entraîner de graves blessures, voire la mort.

- ▶ Utilisez exclusivement les accessoires d'origine.
- ▶ Remplacez immédiatement les accessoires ou pièces rapportées défectueux.
- ▶ Ne laissez jamais les enfants sans surveillance avec le produit.
- ▶ Décrochez les accessoires lorsque vous ne les utilisez pas et rangez-les dans un endroit sûr.

**AVERTISSEMENT!**

**Risque d'incendie dû aux sources de chaleur.**  
Le produit est composé de bois et/ou d'autres matériaux inflammables.

- ▶ Maintenez le produit éloigné des sources de chaleur telles que les tuyaux de chauffage ou les feux ouverts.

**PRUDENCE**

**Blessures et dommages matériels.**  
Une modification du produit peut entraîner des blessures et des dommages matériels et provoquer l'annulation de la garantie.

- ▶ N'utilisez le produit qu'avec les pièces d'origine fournies et dans son état d'origine.
- ▶ N'utilisez que des pièces de rechange autorisées par le fabricant.

## 2. Description et fonctionnement

Ce produit est une structure à grimper pour enfants destinée à l'intérieur. Cet équipement de jeu permet d'effectuer des tractions, des exercices d'escalade et de gymnastique. Pour le montage, il suffit de poser l'échafaudage à grimper et de l'ancrer au sol.

## 3. Déballage et contrôle

### 3.1 Déballer le produit

**AVERTISSEMENT!**

**Risque d'étouffement dû au matériel d'emballage et à l'ingestion de petites pièces.**

- ▶ Éliminez le matériau d'emballage de manière conforme dans la poubelle de déchets ménagers.
- ▶ Conservez les petites pièces hors de portée des enfants.

**ATTENTION**

**Dommages matériels.**  
Les objets pointus, coupants et provoquant des rayures peuvent endommager le produit lors de l'ouverture de l'emballage.

- ▶ N'utilisez pas d'objet pointu, coupant ou provoquant des rayures pour ouvrir l'emballage.
- ▶ Effectuez les tâches suivantes avec précaution.

1. Retirez les rubans adhésifs et les sangles à la main ou utilisez une paire de ciseaux.
2. Placez le carton avec les flèches de direction vers le haut.
3. Ouvrez le carton d'emballage.
4. Retirez toutes les pièces du carton.
5. Placez les pièces les unes à côté des autres sur une surface dégagée, lisse et plane.
6. Contrôlez l'étendue de la livraison afin de vérifier son état complet et son intégrité.

### 3.2 Contenu de la livraison

No.	Description	Quantité
1	Echafaudage à grimper y compris balançoire, filet à grimper, toboggan, mur d'escalade	1
2	Mode d'emploi	1

## 4. Montage

### ATTENTION

**Endommagement du produit dû à un montage incorrect.**

- ▶ Assemblez le produit de manière complète et sûre.
- ▶ Assemblez le produit avec au minimum une deuxième personne.
- ▶ Vissez les vis à la main dans les orifices d'assemblage et ne serrez les vis que lors de la dernière étape afin d'empêcher tout coincement des pièces.

### 4.1 Lieu d'installation

1. Choisir un lieu d'installation approprié qui remplit les conditions suivantes :
  - la pièce est sèche et peut être régulièrement aérée
  - la pièce dispose d'une surface plane
2. Suivez les étapes de montage illustrées en respectant les consignes de sécurité, voir „15. Montage“ à la page 29.

## 5. Transport

### PRUDENCE

**Risque de blessures et de dommages matériels dû à un transport inadapté.**

- ▶ Transportez le produit uniquement démonté ou en position debout avec une autre personne.
- ▶ Portez des gants et des chaussures de sécurité lors du transport.

## 6. Utiliser

### AVERTISSEMENT

**Risque de blessure en cas d'utilisation non conforme.**

Une utilisation non conforme ou incorrecte peut entraîner des blessures graves.

- ▶ Utilisez le produit conformément à l'usage prévu.
- ▶ Avant chaque utilisation, vérifiez que toutes les pièces sont bien fixées et qu'elles ne sont pas endommagées.
- ▶ Ne portez pas d'objets pointus ou tranchants sur vous pendant l'utilisation.

- ▶ Veillez à ce qu'aucune autre personne, aucun animal ni aucun objet ne se trouve à proximité du produit lorsqu'il est utilisé.
- ▶ Portez des vêtements légers et ajustés ou des tenues de sport adaptées.
- ▶ Les cheveux longs doivent être attachés avant toute utilisation.
- ▶ Posez des tapis pour plus de sécurité.

### Conseils pour l'entraînement

- ▶ Ne prenez pas de repas copieux juste avant l'entraînement. Respectez un intervalle de 2 à 3 heures.
- ▶ Augmentez progressivement l'intensité de l'entraînement.
- ▶ Consommez suffisamment de liquide avant et après l'entraînement.

## 7. Démontage

- ▶ Démontez le produit dans l'ordre inverse de l'ordre mentionné dans le chapitre „15. Montage“ à la page 29.

## 8. Stockage

### ATTENTION

**Dommages matériels dus à un stockage non adapté.**

- ▶ Stockez le produit assemblé et debout ou démonté dans un endroit sec et propre.
- ▶ Protégez le produit de la poussière et de l'humidité.
- ▶ Ne posez pas d'objets sur le produit en raison des déformations qui pourraient se produire.

## 9. Nettoyage et maintenance

### 9.1 Nettoyage

#### ATTENTION

##### Endommagement dû à un produit de nettoyage non adapté.



- ▶ Vérifiez la compatibilité du produit de nettoyage avec la surface à un emplacement peu visible.
- ▶ Pour le nettoyage, n'utilisez pas de solvant organique, d'eau bouillante, d'acides forts ou de nettoyant alcalin.

- ▶ Éliminez la poussière et les légères salissures à l'aide d'un chiffon humide ou d'une brosse douce.
- ▶ En cas de salissures importantes, utilisez un nettoyant doux, non inflammable et compatible avec les produits alimentaires ou un chiffon imbibé d'eau.

### 9.2 Plan de maintenance

Une maintenance régulière augmente la sécurité et la longévité de votre produit.

#### Avant chaque utilisation

##### État

- ▶ Contrôlez l'état technique général et l'hygiène du produit.

##### Fixation murale

- ▶ Vérifiez que la fixation murale n'est pas endommagée et qu'elle est bien fixée.

##### Pièces de fixation

- ▶ Contrôlez si des pièces de fixation sont devenues lâches ou déformées, fixez-les à nouveau si nécessaire.

## 10. Réparation

#### ATTENTION

##### Endommagement dû à une réparation non adaptée.



- ▶ N'utilisez que des pièces de rechange d'origine ou autorisées par le fabricant.
- ▶ Faites réaliser les réparations par du personnel qualifié.

## 11. Données techniques

Désignation	Valeur
Matériau :	Contreplaqué de pin, bois de pin
Couleur :	bois, naturel
Poids de charge maximal :	100 kg / côté Échelle : 30 kg Corde : 30 kg
Nombre de personnes autorisé :	Max. 3 personnes (150 kg)
Poids :	20,6 kg

#### Dimensions

##### (Largeur x profondeur x hauteur)

Total :	105 x 100 x 100 cm
---------	--------------------

## 12. Déclaration de conformité UE

Le distributeur déclare par la présente que le produit désigné répond aux exigences minimales européennes applicables.

Le texte complet de la déclaration de conformité UE est disponible sur demande à l'adresse Internet suivante : <https://www.juskys.de/>

## 13. Élimination

### 13.1 Emballage

L'emballage est recyclable.

- ▶ Éliminez l'emballage dans le respect de l'environnement via un dispositif de collecte local.

### 13.2 Généralités relatives au produit

Ce produit ne constitue pas un déchet ménager. À la fin de son cycle de vie, confiez-le gratuitement au fabricant, à votre point de vente ou à un dispositif de collecte public prévu à cet effet. Les détails de l'élimination diffèrent selon la législation du pays concerné. Les matériaux valorisables seront intégrés dans un circuit de recyclage afin de créer de nouvelles matières premières. Les matériaux valorisables suivants sont collectés dans les points de collecte communaux :

- verre usagé, plastique, métaux usagés, tôles etc.

En recyclant ainsi vos anciens produits, vous contribuez grandement à la protection de notre environnement.

---

## Tabella dei contenuti

<b>1. Per la vostra sicurezza</b> .....	19
1.1 Per la vostra sicurezza .....	19
1.2 Utilizzare in modo conforme.....	19
1.3 Uso improprio .....	19
1.4 Gruppo target.....	19
1.5 Livelli di avvertimento.....	19
1.6 Simboli.....	19
1.7 Avvertenze di sicurezza.....	20
<b>2. Descrizione e funzione</b> .....	20
<b>3. Disimballaggio e verifica</b> .....	20
3.1 Disimballare il prodotto .....	20
3.2 Ambito di consegna .....	20
<b>4. Montaggio</b> .....	21
4.1 Luogo di installazione.....	21
<b>5. Trasporto</b> .....	21
<b>6. Utilizzo</b> .....	21
<b>7. Smontaggio</b> .....	21
<b>8. Stoccaggio</b> .....	21
<b>9. Pulizia e manutenzione</b> .....	22
9.1 Pulizia.....	22
9.2 Piano di manutenzione .....	22
<b>10. Riparazioni</b> .....	22
<b>11. Dati tecnici</b> .....	22
<b>12. Dichiarazione di conformità UE</b> .....	22
<b>13. Smaltimento</b> .....	22
13.1 Confezione .....	22
13.2 Informazioni generali sul prodotto .....	22
<b>14. Elenco parti</b> .....	28
<b>15. Montaggio</b> .....	29

# 1. Per la vostra sicurezza

## 1.1 Per la vostra sicurezza

- ▶ Leggere il presente documento con attenzione e integralmente.
- ▶ Seguire le istruzioni e le avvertenze per la sicurezza riportate nel documento e sul prodotto.
- ▶ Utilizzare il prodotto solo se in condizioni tecniche perfette e con consapevolezza in termini di rischio e pericolo.
- ▶ Conservare questo documento nei pressi del prodotto come futuro riferimento e per il passaggio ad altri.

## 1.2 Utilizzare in modo conforme

Il prodotto è stato sviluppato esclusivamente per l'uso privato.

- ▶ Utilizzare il prodotto come struttura per arrampicata solo in ambienti chiusi.
- ▶ Utilizzare il prodotto solo in stato originale, servendosi unicamente dei pezzi originali forniti in dotazione e/o di ricambi autorizzati dal produttore.

Qualsiasi utilizzo differente sarà considerato un uso improprio e può comportare gravi danni a persone e cose.

Decliniamo qualsiasi responsabilità in caso di inosservanza delle istruzioni, delle avvertenze sulla sicurezza, di uso improprio e per i relativi danni causati a persone e cose.

## 1.3 Uso improprio

Il prodotto non è pensato per l'impiego in ambito commerciale.

Il prodotto non è adatto a un uso semi-professionale, come ad esempio in ospedali, club, hotel, scuole, ecc. né a un uso commerciale o professionale, come ad esempio nei centri fitness.

Tutte le parti su cui ci si può arrampicare, sedere o stare in piedi non devono essere più alte di 2500 mm dal suolo.

- ▶ Non utilizzare il prodotto in ambienti umidi, quali bagni o saune.
- ▶ Non modificare il prodotto.
- ▶ Non utilizzare il prodotto con parti difettose.
- ▶ Non sovraccaricare il prodotto.
- ▶ Non appendere oggetti pesanti al prodotto.

## 1.4 Gruppo target

Gli utenti sono adulti e i bambini a partire da 3 anni, sotto la supervisione di un adulto, che abbiano letto e compreso le presenti istruzioni e i contrassegni riportati sul prodotto o che abbiano ottenuto istruzioni paragonabili in merito all'uso e

alle avvertenze per la sicurezza.

Le persone con abilità fisiche o mentali ridotte possono utilizzare il prodotto solo sotto la supervisione di un utente adulto.

I lavori di montaggio, manutenzione e pulizia non possono essere eseguiti dai soggetti summenzionati.

Gli utenti possono utilizzare il prodotto solo nel pieno possesso delle proprie abilità fisiche, psichiche e sensoriali, in condizioni di piena vigilanza e sobrietà.

Il personale specializzato include persone con una formazione in ambito meccanico, come artigiani qualificati, metalmeccanici, ecc.

## 1.5 Livelli di avvertimento

### **PERICOLO**

Avvertimento di pericoli che, in caso di inosservanza delle misure, comportano la morte immediata o gravi lesioni.

### **AVVERTENZA!**

Avvertimento di pericoli che, in caso di inosservanza delle misure, possono comportare la morte o gravi lesioni.

### **CAUTELA**

Avvertimento di pericoli che, in caso di inosservanza delle misure, possono comportare delle lesioni.

### **ATTENZIONE**

Avvertimento di pericoli che, in caso di inosservanza delle misure, possono comportare dei danni materiali.

## 1.6 Simboli

### **Simbolo** **Descrizione**



I prodotti contrassegnati con la marcatura CE soddisfano le norme fondamentali dell'Unione Europea applicabili.



questo simbolo indica che l'utente deve aver letto e compreso le istruzioni prima dell'uso.



il simbolo internazionale di riciclaggio indica la presenza di materiali riutilizzabili.



Questo simbolo indica che l'uso di avvitatori elettrici è proibito.

**A-Z /  
1-N**

queste abbreviazioni identificano un componente necessario per il passaggio di montaggio riportato nelle figure.

## 1.7 Avvertenze di sicurezza

**AVVERTENZA!**

**Rischio di lesioni da ribaltamento.**  
Se ci si appende lateralmente, il prodotto può ribaltarsi.

- ▶ Non aggrapparsi al prodotto da un solo lato.
- ▶ Per evitare che il prodotto si ribalti, fissarlo al pavimento con dei tasselli.

**AVVERTENZA!**

**Rischio di strangolamento e lesioni.**  
La mancata osservanza delle istruzioni può causare gravi lesioni o addirittura la morte.

- ▶ Utilizzare solo accessori originali.
- ▶ Sostituire immediatamente gli accessori o gli accessori difettosi.
- ▶ Non lasciare mai i bambini incustoditi con il prodotto.
- ▶ Sganciare gli accessori quando non vengono utilizzati e riporli in un luogo sicuro.

**AVVERTENZA!**

**Pericolo di incendio dovuto a fonti di calore.**  
Il prodotto è realizzato in legno e/o altri materiali combustibili.

- ▶ Tenere il prodotto lontano da fonti di calore, come tubi del riscaldamento o fiamme vive.

**CAUTELA**

**Lesioni e danni materiali.**  
La modifica del prodotto può causare lesioni e danni materiali e portare alla decadenza della garanzia legale.

- ▶ Utilizzare il prodotto solo nello stato originale e con le parti originali fornite in dotazione.
- ▶ Utilizzare solo ricambi autorizzati dal produttore.

## 2. Descrizione e funzione

Questo prodotto è una struttura da arrampicata per bambini per uso interno. Questo attrezzo da gioco può essere utilizzato per eseguire trazioni, arrampicate ed esercizi di ginnastica. Per assemblarlo, è sufficiente montarlo e ancorarlo al suolo.

## 3. Disimballaggio e verifica

### 3.1 Disimballare il prodotto

**AVVERTENZA!**

**Pericolo di soffocamento dovuto al materiale della confezione e all'ingerimento di pezzi piccoli.**

- ▶ Smaltire il materiale della confezione nei rifiuti domestici in conformità alle norme applicabili.
- ▶ Conservare le parti piccole fuori dalla portata dei bambini.

**ATTENZIONE**

**Danni materiali.**  
Gli oggetti appuntiti e graffianti possono danneggiare il prodotto all'apertura della confezione.

- ▶ Non utilizzare oggetti appuntiti, affilati o graffianti per aprire la confezione.
- ▶ Eseguire i seguenti lavori con cautela.

1. Staccare i nastri adesivi e le fascette di imballaggio con la mano e utilizzare delle forbici.
2. Collocare la scatola con le frecce rivolte verso l'alto.
3. Aprire il cartone dell'imballaggio.
4. Rimuovere tutte le parti dal cartone.
5. Posizionare le parti una accanto all'altra su una superficie libera, morbida e piana.
6. Verificare l'integrità e la completezza del volume di consegna.

### 3.2 Ambito di consegna

No.	Descrizione	Quantità
1	Struttura per arrampicata con altalena, rete per arrampicata, scivolo, parete per arrampicata	1
2	Istruzioni per l'uso	1

## 4. Montaggio

### 4.1 Luogo di installazione

#### ATTENZIONE

##### Danneggiamento del prodotto dovuto ad un montaggio errato.

- ▶ Montare il prodotto in modo completo e sicuro.
- ▶ Montare il prodotto servendosi dell'aiuto di almeno una seconda persona.
- ▶ Avvitare prima a mano le viti nei fori di collegamento e serrarle poi alla fine per impedire un ribaltamento delle parti.

1. Scegliere un luogo di installazione adatto che soddisfi i seguenti requisiti:
  - l'ambiente è asciutto e può essere aerato regolarmente
  - la stanza ha una superficie piana
2. Seguire i passaggi di montaggio raffigurati osservando le avvertenze per la sicurezza, vedi „15. Montaggio“ a pagina 29.

## 5. Trasporto

#### CAUTELA

##### Pericolo di lesioni e danni materiali dovuti ad un trasporto errato.

- ▶ Trasportare il prodotto smontato o in posizione verticale solo con un'altra persona.
- ▶ Indossare guanti protettivi e scarpe di sicurezza durante il trasporto.

## 6. Utilizzo

#### AVVERTENZA

##### Rischio di lesioni dovuto a un uso improprio.

Un utilizzo improprio o errato può causare lesioni anche gravi

- ▶ Utilizzare sempre la macchina nel modo previsto.
- ▶ Prima di ogni utilizzo, verificare che tutti i componenti siano ben fissati e che non siano danneggiati.
- ▶ Non portare con sé oggetti appuntiti o taglienti durante l'uso.

- ▶ Assicurarsi che non vi siano altre persone, animali o oggetti nelle vicinanze del prodotto durante l'uso.
- ▶ Indossare indumenti leggeri e aderenti o un abbigliamento sportivo adeguato.
- ▶ Legare i capelli lunghi prima dell'uso.
- ▶ Disporre i tappetini per sicurezza.

## 7. Smontaggio

- ▶ Smontare il prodotto in sequenza inversa rispetto a quella descritta al capitolo „15. Montaggio“ a pagina 29.

## 8. Stoccaggio

#### ATTENZIONE

##### Danni materiali causati da una conservazione errata.

- ▶ Conservare il prodotto montato e in posizione verticale o smontato in un luogo asciutto e pulito.
- ▶ Proteggere il prodotto da polvere e umidità.
- ▶ Non collocare oggetti sul prodotto per evitare che si deformi..

## 9. Pulizia e manutenzione

### 9.1 Pulizia

#### ATTENZIONE

##### Danni dovuti a detergenti errati.

- ▶ Verificare la compatibilità dei detergenti con la superficie in un punto non esposto.
- ▶ Per la pulizia non utilizzare solventi organici, acqua bollente, acidi forti o detergenti alcalini.

- ▶ Rimuovere la polvere e lo sporco lieve con un panno umido o una spazzola morbida.
- ▶ In caso di sporco ostinato, utilizzare un detergente delicato, non infiammabile e sicuro per gli alimenti o un panno inumidito con acqua.

### 9.2 Piano di manutenzione

La regolare manutenzione aumenta la sicurezza e la longevità del vostro prodotto.

#### Prima di ogni utilizzo

##### Stato

- ▶ Verificare le condizioni tecniche e igieniche generali del prodotto.

##### Montaggio a parete

- ▶ Controllare che il fissaggio a parete non sia danneggiato e che non sia ben saldo.

##### Parti annesse

- ▶ Controllare se le parti annesse siano allentate o si siano spostate e fissarle di nuovo secondo le esigenze.

## 10. Riparazioni

#### ATTENZIONE

##### Danni dovuti a riparazioni improprie

- ▶ Utilizzare solo ricambi originali o autorizzati dal produttore.
- ▶ Far eseguire le eventuali riparazioni necessarie unicamente da un personale specializzato.

## 11. Dati tecnici

Denominazione	Valore
Materiale:	Compensato di pino, legno di pino
Colore:	Legno non trattato
Peso massimo del carico:	100 kg / lato Scala: 30 kg Corda: 30 kg
Numero di persone consentito:	Max. 3 persone (150 kg)
Peso:	20,6 kg

#### Dimensioni

##### (larghezza x profondità x altezza)

Totale:	105 x 100 x 100 cm
---------	--------------------

## 12. Dichiarazione di conformità UE

Il distributore dichiara con la presente che il prodotto indicato soddisfa i requisiti minimi europei applicabili.

Il testo completo della dichiarazione di conformità UE è disponibile su richiesta al seguente indirizzo Internet: <https://www.juskys.de/>

## 13. Smaltimento

### 13.1 Confezione

Il materiale della confezione è riutilizzabile.

- ▶ Smaltire la confezione nel rispetto dell'ambiente e portarla alla raccolta regionale dei materiali riciclabili.

### 13.2 Informazioni generali sul prodotto

Questo prodotto non va smaltito nei rifiuti domestici. Alla fine del suo ciclo di vita, restituirlo gratuitamente al produttore, al punto vendita o portarlo ai centri di raccolta pubblici appositamente allestiti. I dettagli sulle modalità di smaltimento sono regolati dalla rispettiva legge nazionale. I materiali riciclabili vengono immessi nel ciclo di riciclaggio per ricavarne nuove materie prime. I seguenti materiali riciclabili vengono raccolti nei centri di raccolta comunali:

- rifiuti di vetro, plastica, rottami metallici, lamiera e molto altro.

Con questo tipo di riciclaggio di vecchi prodotti, forniamo un contributo importante alla tutela del nostro ambiente.

---

# Contenido

<b>1. Por su seguridad</b> .....	24
1.1 Por su seguridad .....	24
1.2 Uso previsto .....	24
1.3 Uso inadecuado .....	24
1.4 Grupo destinatario .....	24
1.5 Niveles de advertencia .....	24
1.6 Símbolos .....	24
1.7 Indicaciones de seguridad .....	25
<b>2. Descripción y funcionamiento</b> .....	25
<b>3. Desembalaje y comprobación</b> .....	25
3.1 Desembalar el producto .....	25
3.2 Volumen de suministro .....	25
<b>4. Montaje</b> .....	26
4.1 Lugar de colocación .....	26
<b>5. Transporte</b> .....	26
<b>6. Utilice</b> .....	26
<b>7. Desmontaje</b> .....	26
<b>8. Almacenamiento</b> .....	26
<b>9. Limpieza y mantenimiento</b> .....	27
9.1 Limpieza .....	27
9.2 Plan de mantenimiento .....	27
<b>10. Reparaciones</b> .....	27
<b>11. Datos técnicos</b> .....	27
<b>12. Declaración de conformidad UE</b> .....	27
<b>13. Eliminación de residuos</b> .....	27
13.1 Embalaje .....	27
13.2 El producto en general .....	27
<b>14. Lista de piezas</b> .....	28
<b>15. Montaje</b> .....	29

# 1. Por su seguridad

## 1.1 Por su seguridad

- ▶ Lea este documento de principio a fin con atención.
- ▶ Siga las instrucciones y las indicaciones de seguridad que figuran en este documento y en el producto.
- ▶ Utilice el producto solo en perfectas condiciones técnicas, prestando atención a su seguridad y a los posibles riesgos.
- ▶ Conserve este documento cerca del producto para consultarlo en futuras ocasiones y para pasárselo al siguiente usuario.

## 1.2 Uso previsto

El producto está concebido exclusivamente para un uso privado.

- ▶ Utilice el producto como parque infantil sólo en interiores.
- ▶ Utilice el producto únicamente en su estado original, con las piezas originales suministradas y/o con las piezas de repuesto autorizadas por el fabricante.

Cualquier otro uso se considerará inadecuado y podrá conllevar daños personales y materiales.

No asumimos responsabilidad alguna en caso de no seguir las instrucciones e indicaciones de seguridad o de hacer un uso inadecuado, ni por los daños personales y materiales resultantes.

## 1.3 Uso inadecuado

El producto no es apropiado para usarlo con fines comerciales.

El producto no es adecuado para uso semiprofesional, como en hospitales, clubes, hoteles, escuelas, etc., ni para uso comercial o profesional, como en gimnasios.

Todas las partes sobre las que se puede trepar, sentarse o estar de pie no deben estar a una altura superior a 2.500 mm del suelo.

- ▶ No utilice el producto en estancias húmedas, como baños o saunas.
- ▶ No altere ni modifique el producto.
- ▶ No utilice el producto con piezas defectuosas.
- ▶ No sobrecargue el producto.
- ▶ Non appendere oggetti pesanti al prodotto.

## 1.4 Grupo destinatario

Los usuarios son adultos y niños de más de 3 años bajo supervisión de un adulto, que hayan leído y comprendido este manual y los símbolos que aparecen en el producto o que hayan recibido instrucciones equivalentes sobre el uso y las indi-

caciones de seguridad.

Las personas con alguna discapacidad física o intelectual solo pueden utilizar el producto bajo supervisión de un usuario adulto.

Las personas anteriormente indicadas no pueden encargarse de las tareas de montaje, mantenimiento y limpieza.

Los usuarios solo pueden utilizar el producto si están en plena posesión de sus facultades físicas, mentales y sensoriales, además de despiertos y sobrios.

Por personal cualificado se entiende aquellas personas con una formación especializada en el ámbito mecánico, como mecánicos, trabajadores del metal, etc.

## 1.5 Niveles de advertencia

### PELIGRO

Advertencia frente a peligros que causan directamente la muerte o lesiones graves en caso de no seguir las instrucciones.

### ¡ATENCIÓN!

Advertencia frente a peligros que pueden causar la muerte o lesiones graves en caso de no seguir las instrucciones.

### CUIDADO

Advertencia frente a peligros que pueden causar lesiones en caso de no seguir las instrucciones.

### AVISO

Advertencia frente a peligros que pueden causar daños materiales en caso de no seguir las instrucciones.

## 1.6 Símbolos

Símbolo	Descripción
	El marcado CE distingue aquellos productos que cumplen las disposiciones básicas aplicables de la Unión Europea.
	Este símbolo indica que el usuario debe haber leído y comprendido el manual antes de utilizar el producto.
	El símbolo de reciclaje internacional indica que el material es reprovechable.
	Este símbolo indica que está prohibido utilizar tornillos eléctricos.
A-Z / 1-N	Este código identifica una pieza necesaria para un determinado paso del montaje en una ilustración.

## 1.7 Indicaciones de seguridad

 **¡ATENCIÓN!**

**Riesgo de lesiones por vuelco.**  
Si se cuelga de un lado, el producto puede volcar.

- ▶ No se cuelgue del producto por un lado.
- ▶ Asegure el producto contra vuelcos fijándolo al suelo mediante anclajes al suelo.

 **¡ATENCIÓN!**

**Rischio di strangolamento e lesioni.**  
La mancata osservanza delle istruzioni può causare gravi lesioni o addirittura la morte.

- ▶ Utilizzare solo accessori originali.
- ▶ Sostituire immediatamente gli accessori o gli accessori difettosi.
- ▶ Non lasciare mai i bambini incustoditi con il prodotto.
- ▶ Sganciare gli accessori quando non vengono utilizzati e riporli in un luogo sicuro.

 **¡ATENCIÓN!**

**Riesgo de incendio por fuentes de calor.**  
El producto consta de madera y/u otros materiales combustibles.

- ▶ Mantenga el producto alejado de fuentes de calor, como tubos de calefacción u hornos abiertos.

 **CUIDADO**

**Lesiones y daños materiales.**  
La modificación del producto puede provocar lesiones y daños materiales, así como la anulación de la garantía.

- ▶ Utilice el producto únicamente en su estado original y con las piezas originales suministradas.
- ▶ Utilice exclusivamente las piezas de repuesto autorizadas por el fabricante.

## 2. Descripción y funcionamiento

Este producto es un parque infantil para uso en interiores. Este equipo de juego puede utilizarse para realizar flexiones, escalada y ejercicios de gimnasia. Para montarlo, basta con colocar el parque infantil y anclarlo al suelo.

## 3. Desembalaje y comprobación

 **¡ATENCIÓN!**

**Riesgo de asfixia con el material de embalaje y por la ingesta de piezas pequeñas.**

- ▶ Deseche el material de embalaje conforme a la normativa aplicable junto con los residuos domésticos.
- ▶ Mantenga las piezas pequeñas fuera del alcance de los niños.

**AVISO**

**Daños materiales.**  
Los objetos puntiagudos, afilados o que puedan rayar superficies pueden dañar el producto al abrir el embalaje.

- ▶ Al abrir el embalaje, no utilice ningún objeto puntiagudo, afilado o que pueda rayar superficies.
- ▶ Tenga precaución al realizar las siguientes tareas.

### 3.1 Desembalar el producto

1. Retire la cinta adhesiva y las correas tensoras con la mano o utilizando una tijera.
2. Coloque la caja con las flechas indicando hacia arriba.
3. Abra la caja del producto.
4. Extraiga todas las piezas de la caja.
5. Deposite las piezas una junto a otra sobre una superficie despejada, suave y plana.
6. Compruebe que el envío está completo y no tiene desperfectos.

### 3.2 Volumen de suministro

Nr.	Descripción	Cantidad
1	Juego de trepa que incluye columpio, red de trepa, tobogán y rocódromo	1
2	Instrucciones de uso	1

## 4. Montaje

### 4.1 Lugar de colocación

#### AVISO

##### Daños en el producto debido a un montaje erróneo.

- ▶ Monte el producto por completo y de forma segura.
- ▶ Monte el producto con ayuda de otra persona, como mínimo.
- ▶ Enrosque los tornillos con firmeza en los orificios de unión, pero no los apriete hasta el último paso para evitar que las piezas queden colocadas en una posición incorrecta.

1. Elija un lugar de instalación adecuado que cumpla los siguientes requisitos:
  - la habitación es seca y se puede ventilar con regularidad
  - la habitación tiene una superficie plana
2. Siga los pasos de montaje mostrados en las imágenes, atendiendo a las indicaciones de seguridad; véase el capítulo „15. Montaje“ en la página 29.

## 5. Transporte



#### CUIDADO

##### Riesgo de lesiones y daños materiales debido a un traslado inadecuado.

- ▶ Transporte el producto desmontado o en posición vertical sólo con otra persona.
- ▶ Utilice guantes de protección y calzado de seguridad durante el transporte.



## 6. Utilice



#### ATENCIÓN

##### Riesgo de lesiones debido a un uso inadecuado.

Un uso inadecuado o incorrecto puede provocar lesiones graves.

- ▶ Utilice el producto de acuerdo con el uso previsto.
- ▶ Antes de cada uso, compruebe que todas las piezas montables están bien apretadas y que no presentan daños.
- ▶ No lleve consigo objetos puntiagudos o afilados durante su uso.



- ▶ Asegúrese de que no haya otras personas, animales u objetos cerca del producto durante su uso.
- ▶ Lleve ropa ligera y ajustada o ropa deportiva adecuada.
- ▶ Recójase el pelo largo antes de usar la cama elástica
- ▶ Coloque las alfombrillas para mayor seguridad.

## 7. Desmontaje

- ▶ Desmonte el producto siguiendo el orden inverso al descrito en el capítulo „15. Montaje“ en la página 29.

## 8. Almacenamiento

#### AVISO

##### Daños materiales debido a un almacenamiento incorrecto.

- ▶ Guarde el producto montado y en posición vertical o desmontado en un lugar seco y limpio.
- ▶ Proteja el producto del polvo y la humedad.
- ▶ No coloque objetos sobre el producto para evitar que se deforme.



## 9. Limpieza y mantenimiento

### 9.1 Limpieza

#### AVISO

##### Daños en caso de usar productos de limpieza inadecuados.

- ▶ Asegúrese de que el producto de limpieza sea apto para la superficie del objeto haciendo una prueba en un punto no visible.
- ▶ No utilice para limpiar disolventes orgánicos, agua hirviendo, ácidos fuertes ni limpiadores alcalinos.

- ▶ Limpie el polvo y la suciedad leve con un paño humedecido o un cepillo suave.
- ▶ Si el producto presenta suciedad más persistente, utilice un limpiador suave, no inflamable y apto para el uso alimentario, o un paño humedecido con agua.

### 9.2 Plan de mantenimiento

Un mantenimiento regular incrementa la seguridad y la durabilidad del producto.

#### Antes de cada uso

##### Estado

- ▶ Compruebe el estado técnico general y la higiene del producto.

##### Fijación mural

- ▶ Compruebe si la fijación mural presenta daños y si está bien sujeta.

##### Piezas de fijación

- ▶ Compruebe si las piezas se han aflojado o deformado y fíjelas de nuevo en caso necesario.

## 10. Reparaciones

#### AVISO

##### Daños debido a una reparación inadecuada.

- ▶ Utilice exclusivamente piezas de repuesto originales o autorizadas por el fabricante.
- ▶ Asegúrese de que las reparaciones las lleva a cabo personal cualificado.

## 11. Datos técnicos

Concepto	Valor
Material:	Contrachapado de pino, madera de pino
Color:	Madera, sin tratar
Peso máximo de carga:	100 kg / lado Escalera: 30 kg Cuerda: 30 kg
Número de personas permitido:	Máx. 3 personas (150 kg)
Peso:	20,6 kg
<b>Dimensiones (anchura x profundidad x altura)</b>	
Total:	105 x 100 x 100 cm

## 12. Declaración de conformidad UE

El distribuidor declara por la presente que el producto mencionado cumple con los requisitos mínimos europeos aplicables.

El texto completo de la declaración UE de conformidad está disponible previa solicitud en la siguiente dirección de Internet: <https://www.juskys.de/>

## 13. Eliminación de residuos

### 13.1 Embalaje

El material de embalaje es reaprovechable.

- ▶ Deseche el material de embalaje conforme a la normativa ambiental y deposítelo en los contenedores de reciclaje de su entorno.









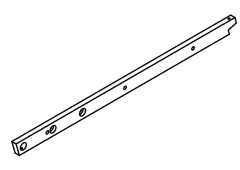
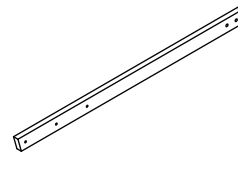
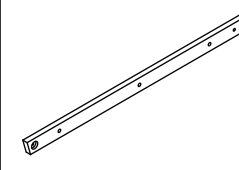
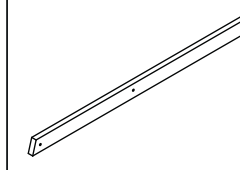
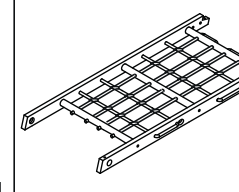
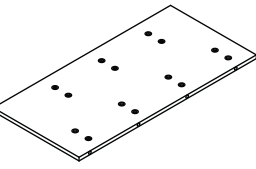
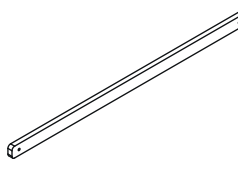
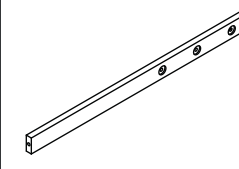
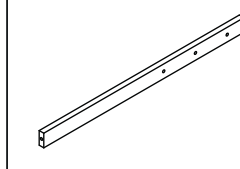
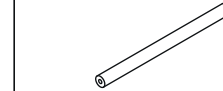
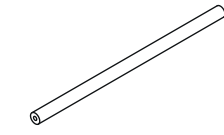
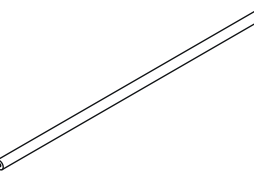
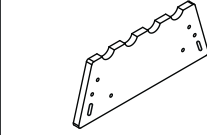
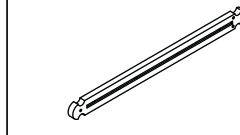
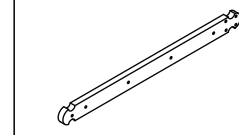
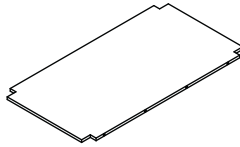
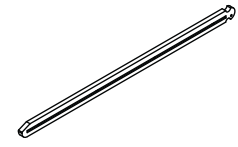
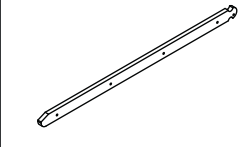
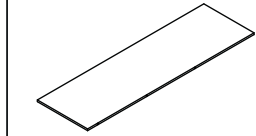
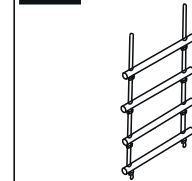

### 13.2 El producto en general

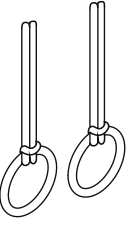
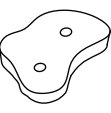
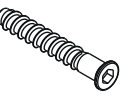
Este producto no se desecha junto con los residuos domésticos. Al término de su vida útil, puede devolverlo gratuitamente entregándoselo al fabricante, en el punto de venta o en un punto de recogida oficial previsto para ello. Los detalles sobre la eliminación de residuos dependen de las correspondientes leyes regionales. Los materiales aprovechables del producto se introducen en el ciclo de reciclaje para, a partir de ellos, obtener nuevas materias primas. Los siguientes materiales se pueden depositar en los puntos de recogida municipales:

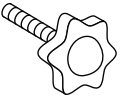
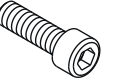
- vidrio, plásticos, metales, chapa, etc.

Gracias a este aprovechamiento de los productos usados estará realizando una importante contribución a la protección del medio ambiente.

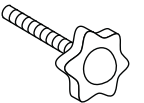
# 14. Teileliste / Part list / Liste des pièces / Elenco parti / Lista de piezas

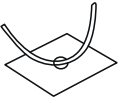
1  x1	2  x1	3  x1	4  x1	5  x1
6  x1	7  x2	8  x1	9  x1	10  x3
11  x3	12  x4	13  x2	14  x1	15  x1
16  x1	17  x1	18  x1	19  x1	20  x1
21  x2	22  x1	23  x7	A  x38	E  x16
F  x8	G  x14	H  x14	I  x1	J  x2
K  x4	L  x18	M  x4		

# 15. Montieren / Assembly / Montage / Montaggio / Montaje

DE  
EN  
FR  
IT  
ES

## 1

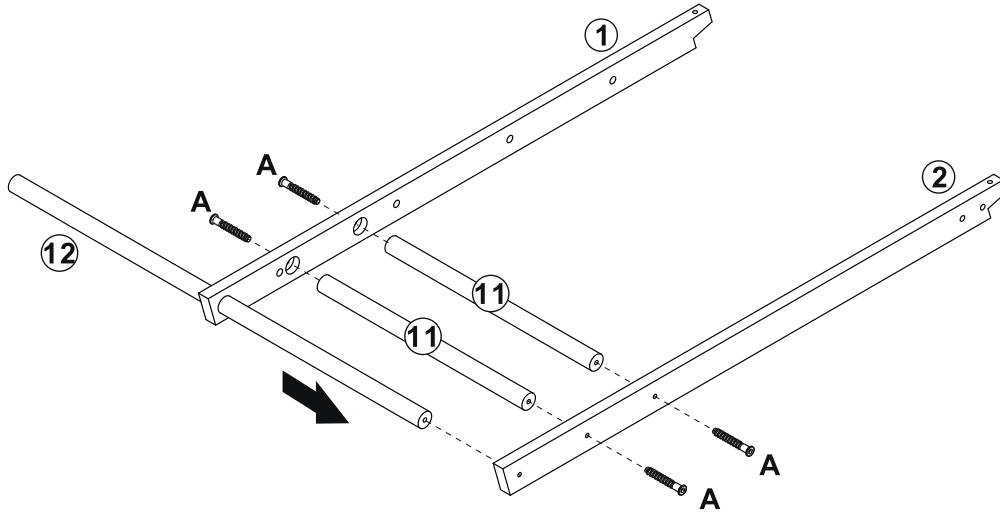
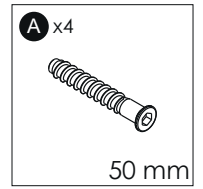

## 2

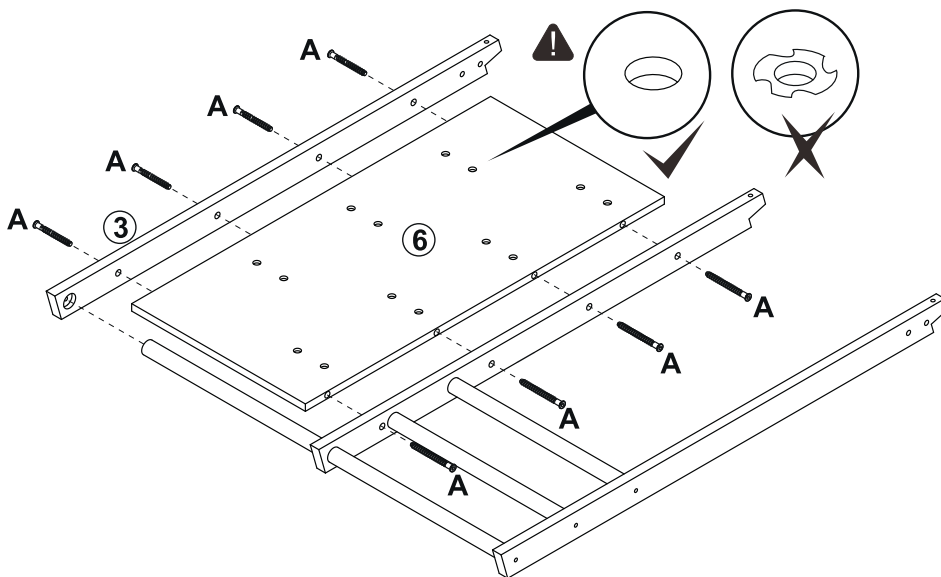
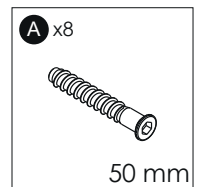

3

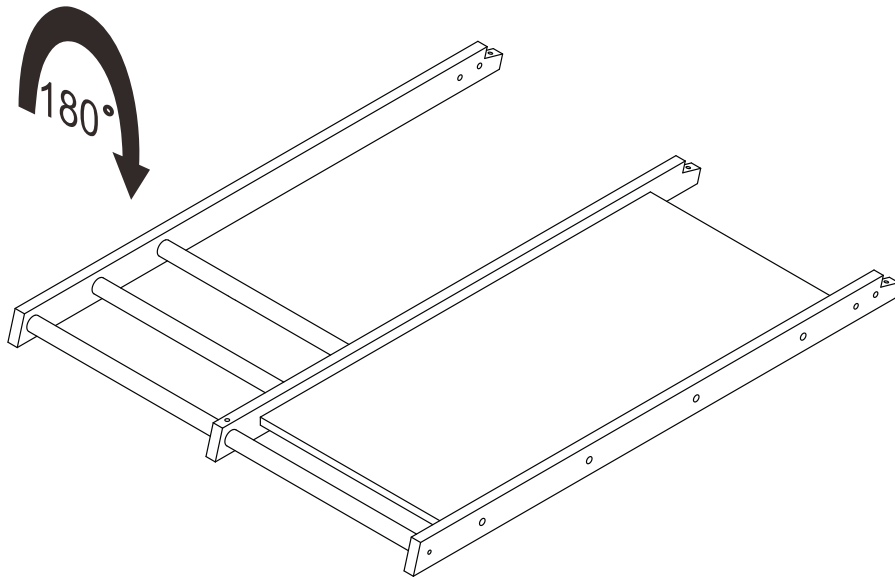

4

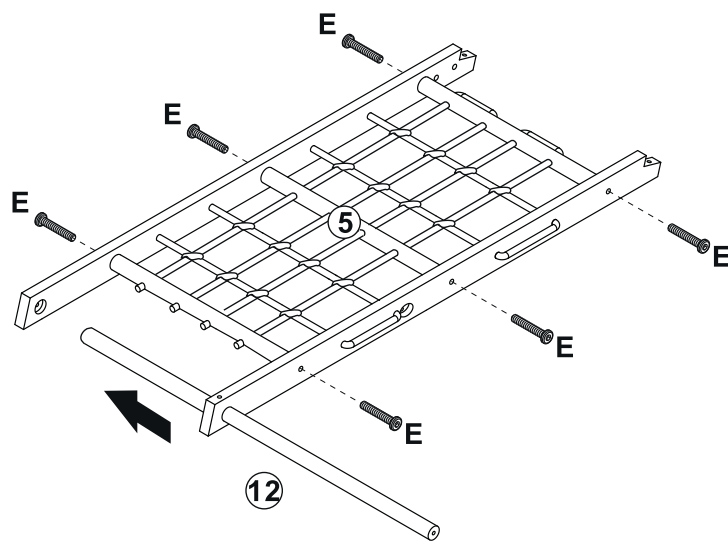
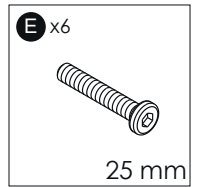

5

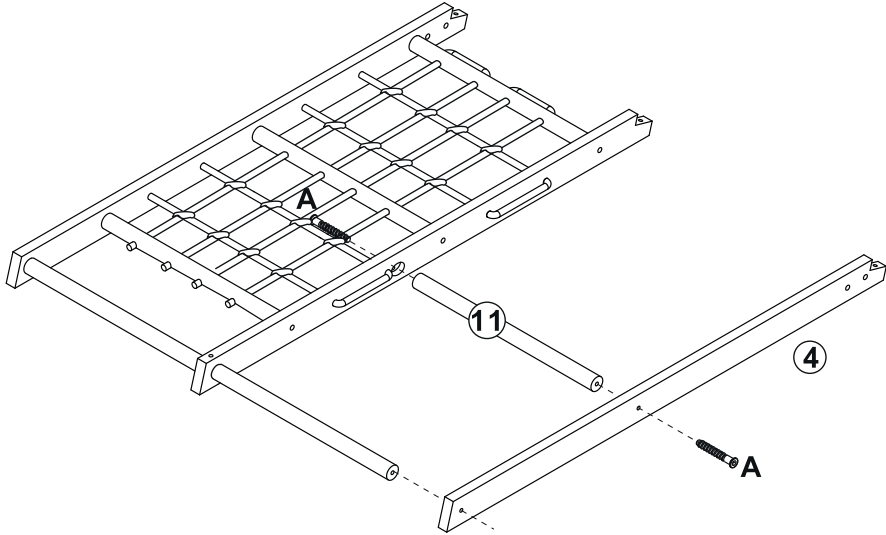
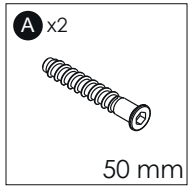

6

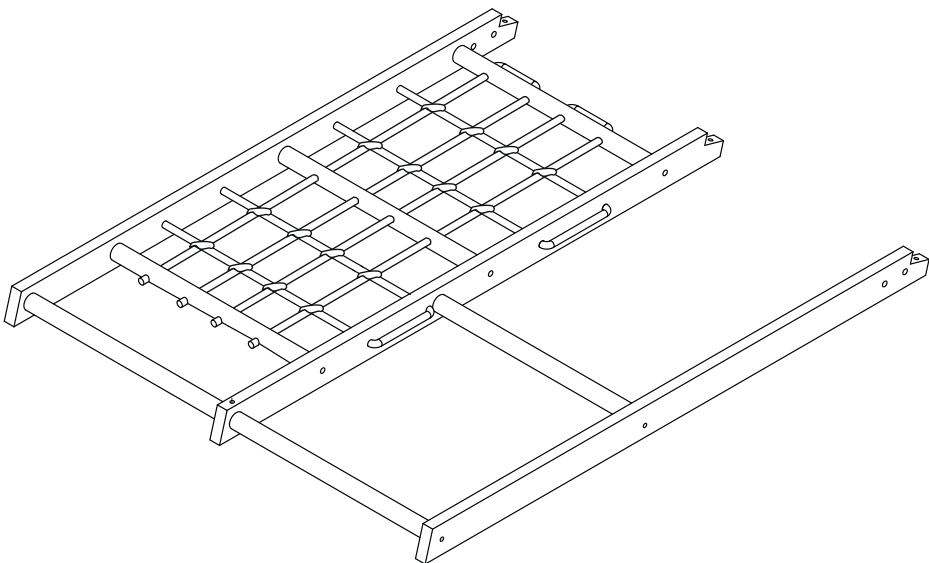

7

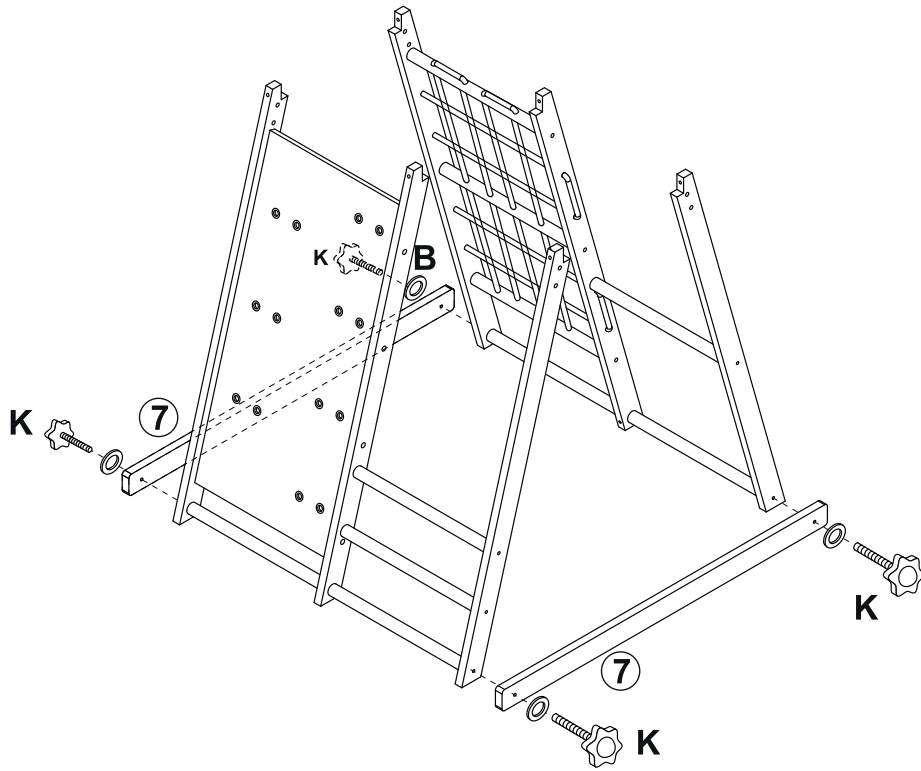

8

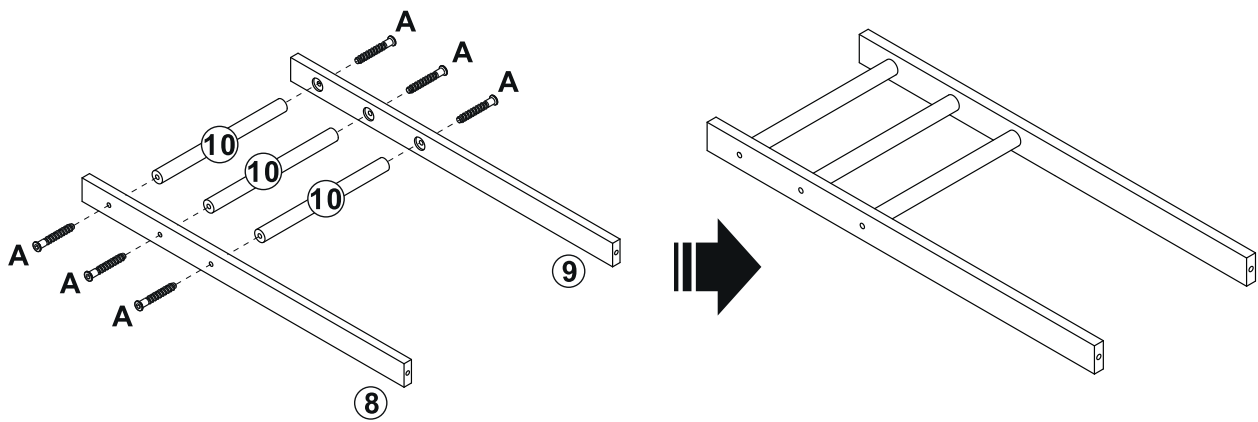

9

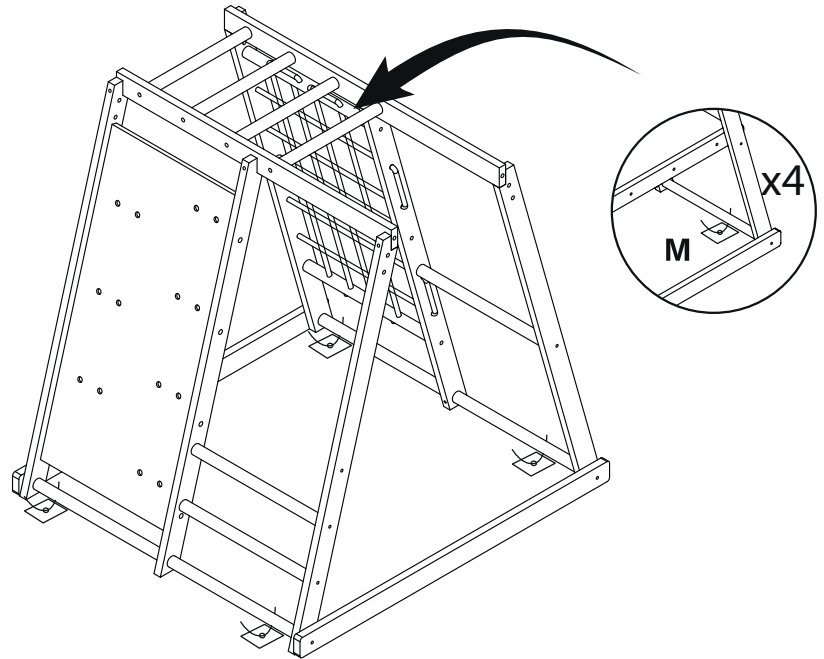

**WARNUNG / WARNING / AVERTISSEMENT / AVVERTENZA / ATENCIÓN**  
**Verletzungsgefahr durch Umkippen. / Risk of injury from tipping over. / Risque de blessure par basculement. /**  
**Rischio di lesioni da ribaltamento. / Riesgo de lesiones por vuelco.**

Sichern Sie das Produkt gegen Umfallen durch die Befestigung des Produktes am Boden mittels Bodenankern. /

Secure the product against tipping over by fastening it to the floor using floor anchors. /

Protéger le produit contre le renversement en le fixant au sol à l'aide d'ancrages au sol. /

Per evitare che il prodotto si ribalti, fissarlo al pavimento con dei tasselli. /

Asegure el producto contra vuelcos fijándolo al suelo mediante anclajes al suelo.

10

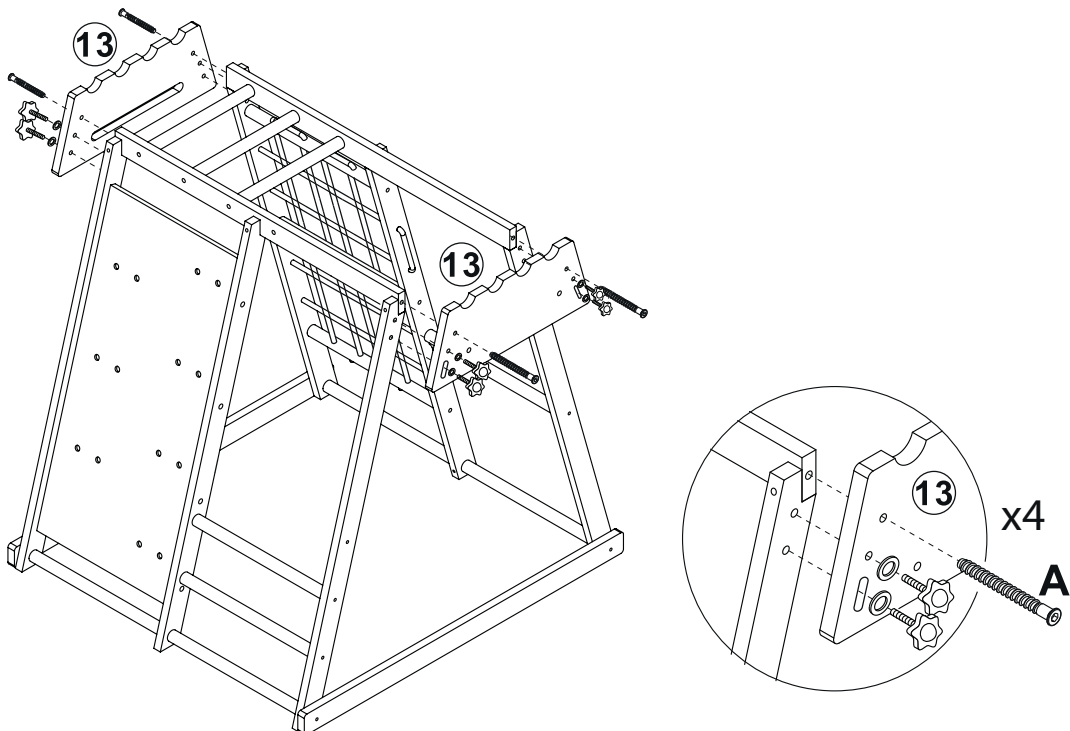

11

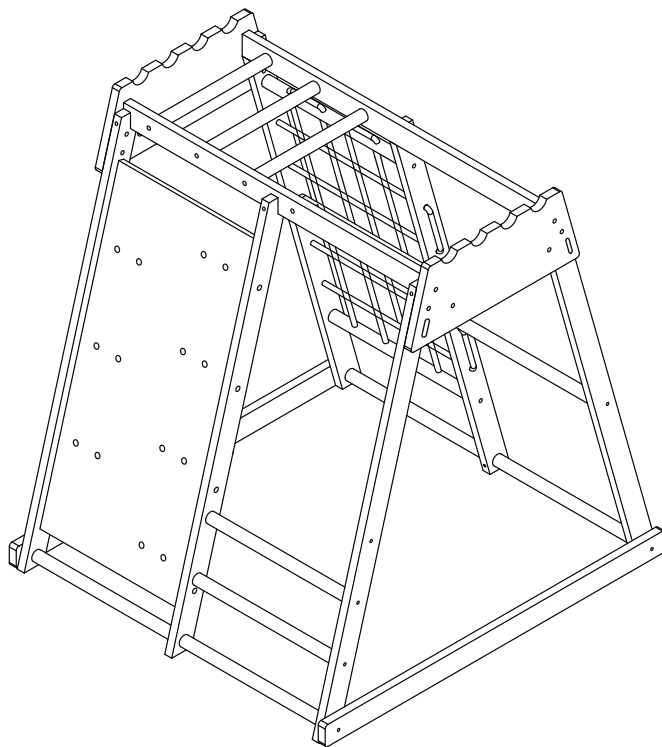

12

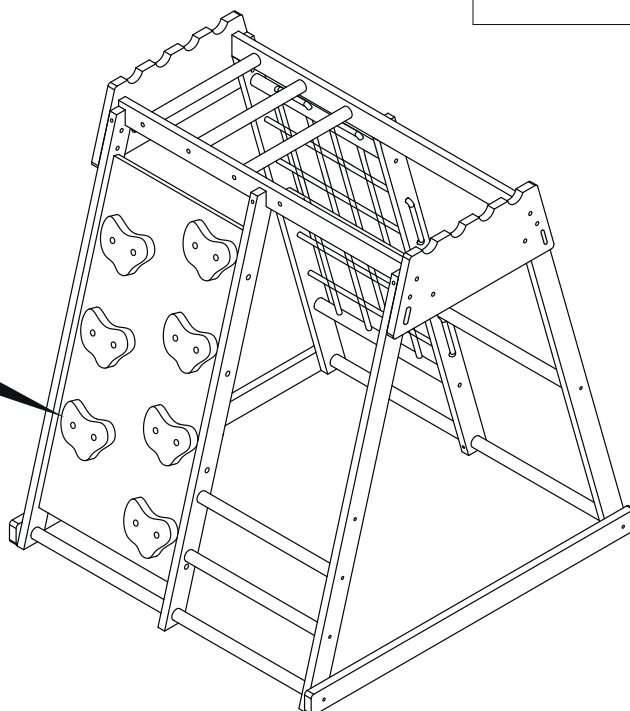
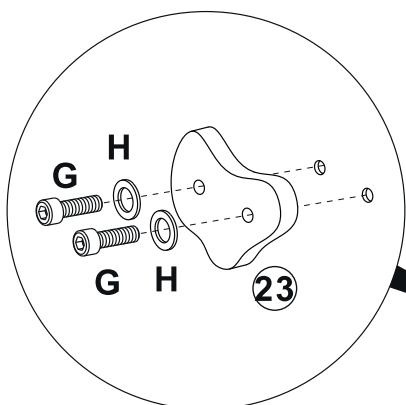
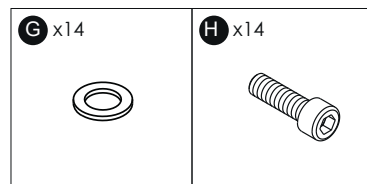

13

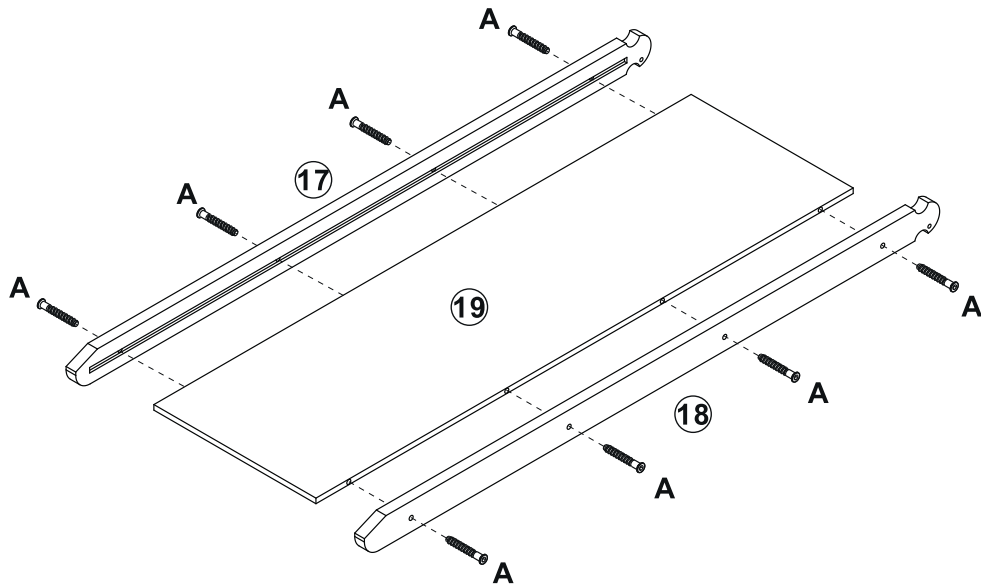
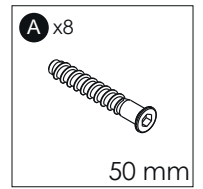

14

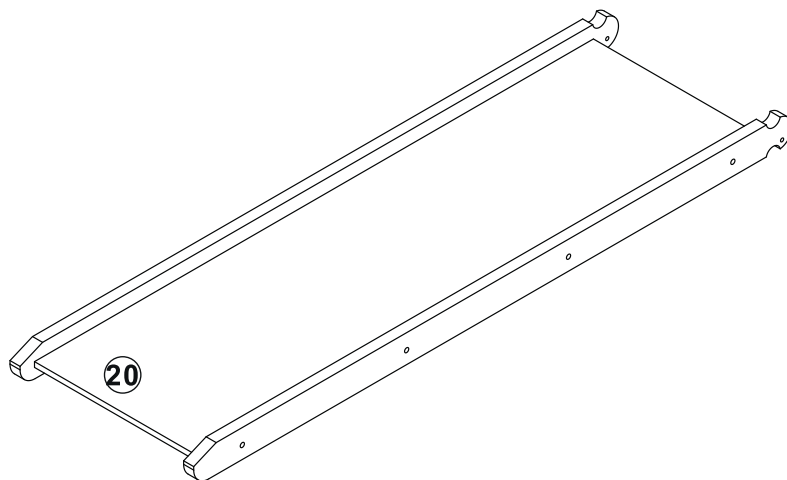

DE  
EN  
FR  
IT  
ES

# 15

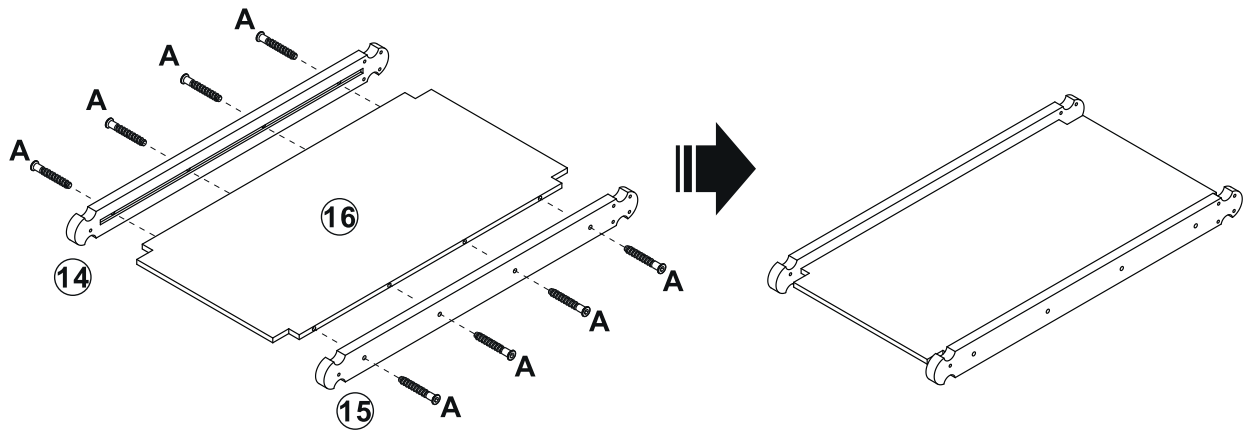
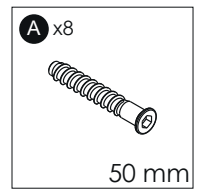

# 16

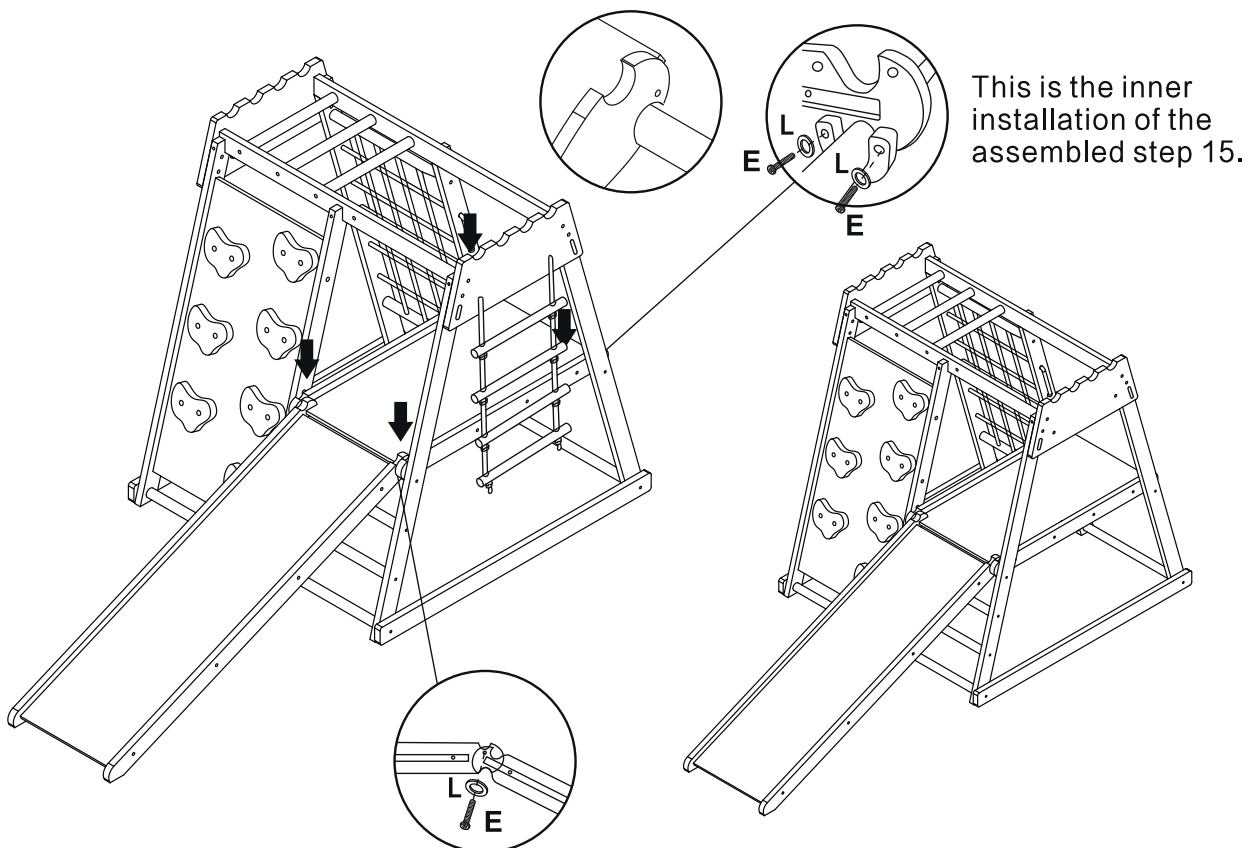

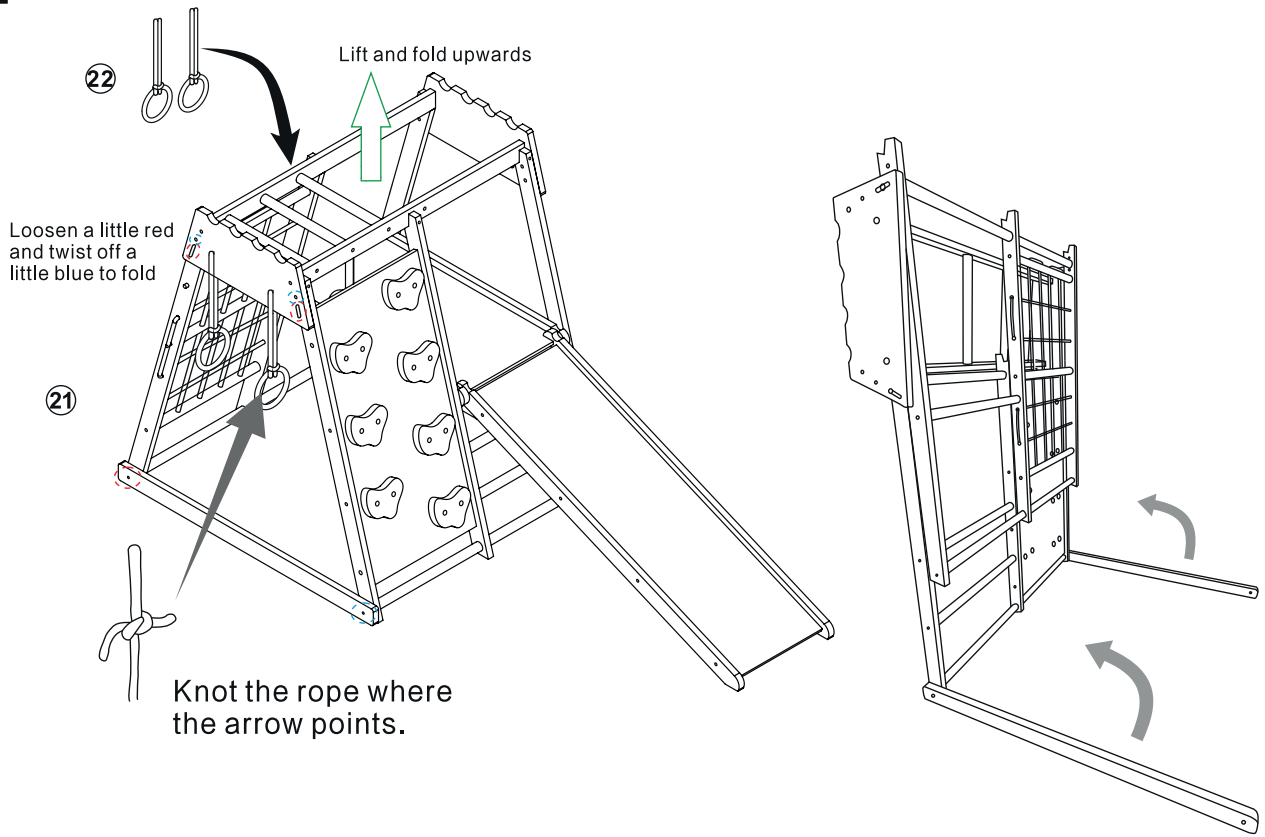





**DE:** Technische Änderungen, Druckfehler und Irrtümer vorbehalten.

**EN:** Technical changes, misprints and errors excepted.

**FR:** Sous réserve de modifications techniques, de fautes d'impression et d'erreurs.

**IT:** Con riserva di modifiche tecniche, refusi ed errori.

**ES:** Salvo cambios técnicos, erratas y errores.

[www.juskys.de](http://www.juskys.de)  
[www.artsauna.de](http://www.artsauna.de)

**Juskys Gruppe GmbH**