





## INSTRUKCJA OBSŁUGI

### Maszt flagowy aluminiowy

#### OSTRZEŻENIA OGÓLNE:

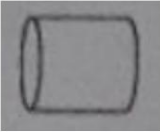
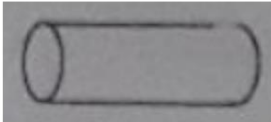
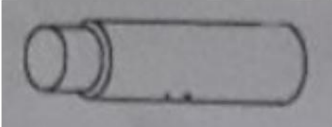
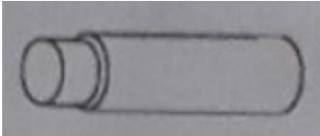
- Umieść pudełko z towarem na płaskiej powierzchni i otwórz je ostrożnie, aby uniknąć uszkodzenia towarów w środku.
- Sprawdź, czy opakowanie zawiera wszystkie wymienione części.
- Następnie sprawdź wszystkie części, aby upewnić się, że żadna z nich nie wykazuje oznak uszkodzenia lub wad.
- Jeśli brakuje jakiegokolwiek części lub wykazuje ona oznaki uszkodzenia, skontaktuj się ze sprzedawcą natychmiast.
- Nigdy nie montuj ani nie używaj produktu.
- Jeśli zmontujesz produkt z wadliwych części, a następnie ulegnie on dalszemu uszkodzeniu itp. uszkodzenia te nie podlegają gwarancji
- zawsze używaj produktu zgodnie z jego głównym przeznaczeniem, nigdy w inny sposób
- nie jest to zabawka dla dzieci, dlatego nie należy pozostawiać dzieci bez nadzoru podczas montażu
- nie należy pozwalać dzieciom obsługiwać produktu bez nadzoru
- przed montażem należy uważnie przeczytać niniejszą instrukcję
- ze względów bezpieczeństwa zawsze umieszczaj maszt na otwartej przestrzeni, nigdy w pobliżu drzew lub budynków
- zachowaj bezpieczną odległość od linii energetycznych
- maszt ten nie jest przeznaczony do użytku w ekstremalnych warunkach pogodowych, takich jak silne wiatry lub burze.
- W przypadku złej pogody maszt należy wyczyścić
- z tych powodów nie zalecamy stawiania go nad morzem lub w terenach górskich
- nie należy używać flag większych niż 2,25 m<sup>2</sup>
- flagę należy zdejmować w celu czyszczenia co 6-8 tygodni, aby zapewnić długą żywotność produktu
- w sprawie wszelkich pozwoleń na budowę należy zwrócić się do właściwego organu

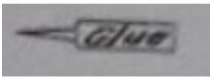
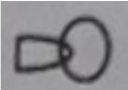
LISTA SKŁADNIKÓW:

Obudowa naziemna		1
Część masztu I		1
Część masztu II		1
Część masztu		4
Śruby		2
Uchwyt na linę		1
Kierowca bezpieczeństwa		1
Karabinek		2
Zaślepka		1
lina 11 m		1

Klej nie jest dołączony.



KROK 4:

Umieść w otworze pudełko bez pokrywy i dna (o wymiarach około 70 x 70 x 80 cm). Można użyć drewna, plastiku lub bardzo wytrzymałej tektury.



KROK 5:

Podłącz dolną część słupa I do obudowy montażowej w podłożu. Część masztowa jest pokryta taśmą klejącą. Teraz wypełnij szalunek betonem. Należy uważać, aby nie zalać tulei słupa betonem; jeśli beton dostanie się do środka, dalsza instalacja będzie bardzo utrudniona. Za pomocą drewnianego patyka przesuwaj beton, aż będziesz mieć pewność, że nie ma w nim pęcherzyków powietrza.

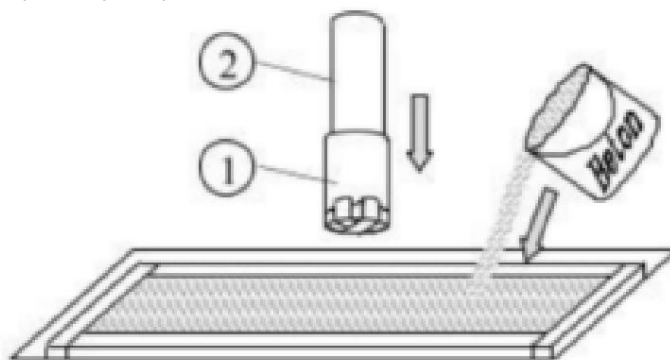

KROK 6:

Aby upewnić się, że maszt jest prostopadły, należy teraz użyć poziomicy. Nawet niewielkie odchylenie przy osadzeniu obudowy w podłożu może spowodować wygięcie całego masztu. Najpierw ostrożnie wyjmij dolną część słupa I z obudowy mocującej do podłoża, gdyż jej ciężar może wpłynąć na położenie obudowy. Następnie wygładź powierzchnię fundamentu i pozwól betonowi stwardnieć. Wymaga to co najmniej 24 godzin.

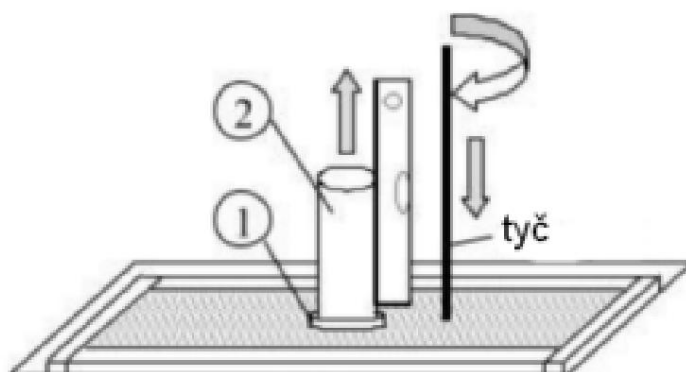

KROK 7:

Przymocuj linę do drugiej części masztu. Ostrożnie wkręć dwie dołączone śruby w wywiercone otwory i nałóż klej na otwory gwintowane, zanim wkręcisz je do końca. Należy zachować ostrożność przy obchodzeniu się z superglue. Najpierw przyklej jedną śrubę, a następnie drugą. Dokręć mocno, uważając, aby nie dokręcić zbyt mocno.

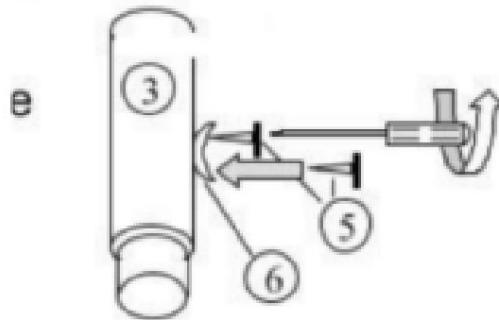

KROK 8:

Po stwardnieniu betonu należy usunąć szalunek i wypełnić krawędzie gliną.

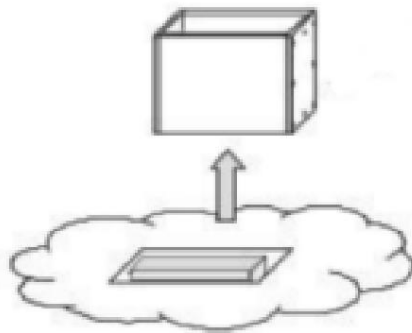

KROK 9:

Złóż maszt zgodnie z krokiem 1 i umieść zaślepkę na górnym końcu masztu. Zaślepka nie jest przykręcana.

KROK 10:

Aby prawidłowo przymocować flagę do liny wspinaczkowej, należy przewlec ją przez oczka karabinka. Zrób węzeł w odległości 5,4 m od początku liny, a drugi węzeł powinien mieć wielkość mniej więcej flagi. Przypnij związane karabińczyki do pętli flagi. Teraz można podnieść flagę i przymocować linę do uchwytu.

