

INSTRUKCJA OBSŁUGI MIEDZIANEGO WIATROWSKAZU - M01311



UWAGA OGÓLNA:

- Najpierw należy uważnie przeczytać poniższe instrukcje, aby zapoznać się z podstawowymi instrukcjami, poszczególnymi częściami i procedurą montażu.
- ostrożnie rozpakuj wszystkie części wiatrowskazu i sprawdź, czy żadna z nich nie jest uszkodzona, jeśli znajdziesz jakiegokolwiek uszkodzenia, natychmiast nas o tym poinformuj; jeśli zmontujesz wiatrowskaz z wadliwą częścią, a następnie zostanie ona uszkodzona, nie można jej reklamować
- Zalecamy umieszczenie mniejszych części w misce, aby nie zgubiły się podczas montażu.
- wiatrowskaz musi być starannie zabezpieczony, aby wytrzymać warunki pogodowe
- wiatrowskaz został zaprojektowany tak, aby wytrzymać normalne wiatry, nie można zagwarantować, że nie zostanie uszkodzony podczas huraganu lub wichury, dlatego nie należy umieszczać go w miejscach narażonych na bardzo silne wiatry, uszkodzenia spowodowane warunkami atmosferycznymi nie są objęte gwarancją.

PIELĘGNACJA I KONSERWACJA PRODUKTÓW MIEDZIANYCH:

- wiatrowskaz jest wykonany z miedzi i jest przeznaczony do użytku na zewnątrz, w związku z czym podlega korozji atmosferycznej z powodu warunków klimatycznych, wilgotności i temperatury powietrza, a także jego zanieczyszczenie
- Aby zabezpieczyć wiatrowskaz przed korozją, zalecamy pokrycie wiatrowskazu powłoką antykorozyjną, którą można nabyć w specjalistycznych sklepach w postaci pasty lub sprayu, zapewniając w ten sposób dłuższą żywotność produktu.

INSTRUKCJE INSTALACJI:

Lista części:

1. Mocowanie dachowe
2. Śruby
3. Rod
4. Pierścień blokujący
5. Duża piłka
6. Kardynalny wskaźnik kierur
7. Mała piłka
8. Hak
9. Taczka
10. Pocisk raketowy, wskaźni
11. Śruby haka
12. Załącznik
13. Weathervane
14. Mocowanie pręta

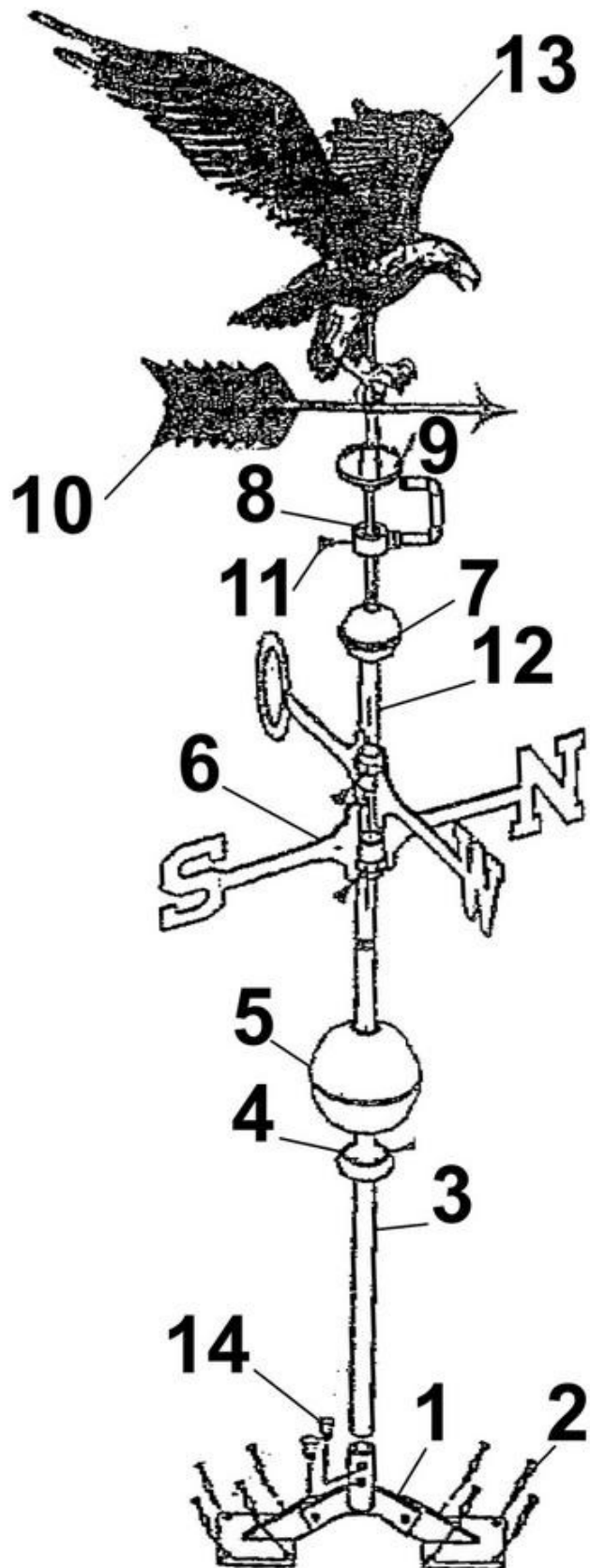

Procedura instalacji:

1. Przymocuj wspornik dachowy (1) za pomocą dołączonych śrub (2).
2. Połącz pasek 3 (składa się z dwóch części).
3. Zamocować pierścień zabezpieczający (4).
4. Umieść dużą kulkę (5) na pręcie (3).
5. Załóż element mocujący (12) na pręt (3).
6. Umieść punkty kardynalne (6) na przedłużeniu (12) i przymocuj je za pomocą już zamontowanej śruby.
7. Zamocuj małą kulkę (7) nad wskaźnikiem (6).
8. Zamocować hak (8) za pomocą śruby (11).
9. Włóż kółko (9) od góry.
10. Przymocuj pocisk (10) do przedłużenia (12).
11. Umieść wiatrowskaz na przedłużeniu (12).
12. Włóż zmontowaną konstrukcję do wspornika dachowego (1) i zamocuj ją za pomocą części 14.